

**BASES**

A las que se sujetará el procedimiento de licitación pública presencial relativa a la **ADQUISICIÓN DE MATERIAL ELECTORAL PARA EL PROCESO ELECTORAL 2020-2021**, con fundamento en el artículo 134 de la Constitución Política de los Estados Unidos Mexicanos y en los artículos 40, 51 fracción I, 55, 56, 60 y demás aplicables de la Ley de Adquisiciones, Arrendamientos y Contratación de Servicios del Estado de Chihuahua.

**I. INFORMACIÓN GENERAL.**

- a) **CONVOCANTE.** - EI INSTITUTO ESTATAL ELECTORAL, con domicilio en avenida División del Norte No. 2104, colonia Altavista en Chihuahua, Chihuahua C.P. 31200.
- b) **ORIGEN DE LOS RECURSOS.**- La adquisición objeto de la presente licitación será cubierto con recursos propios, correspondientes al ejercicio fiscal 2021.
- c) **OBJETO DE LA LICITACIÓN.**- Adquisición de material electoral para el proceso electoral 2020-2021, conforme se detalla:

PARTIDA	INCISO	CLAVE ANEXO	MATERIAL ELECTORAL	UNIDAD	CANTIDAD
ÚNICA	A	CE-IEECHIH-2020	Cancel Electoral.	Pieza	2,531
	B	CE-IEECHIH-2020	Cortina para cancel electoral.	Pieza	4,872
	C	CE-IEECHIH-2020	Tapón plástico para tubo de cortina para cancel electoral.	Pieza	4,932
	D	CE-IEECHIH-2020	Instructivo para el armado del Cancel Electoral.	Pieza	5,658
	E	UR-GUB-IEECHIH-2020	Urna Gubernatura.	Pieza	5,658
	F	UR-DL-IEECHIH-2020	Urna Diputaciones Locales.	Pieza	3,308
	G	UR-AYTO-IEECHIH-2020	Urna Ayuntamiento.	Pieza	2,370
	H	UR-SIND-IEECHIH-2020	Urna Sindicatura.	Pieza	2,631
	I	URN-VOTOMEX-IEECHIH-2020	Urna Gubernatura VotoMex.	Pieza	5
	J	UR-GUB-IEECHIH-2020	Etiqueta Braille para urna Gubernatura PANTONE 7529 U.	Pieza	5,658
		UR-DL-IEECHIH-2020	Etiqueta Braille para urna Diputaciones Locales PANTONE 7613 U.	Pieza	5,658
		UR-AYTO-IEECHIH-2020	Etiqueta Braille para urna Ayuntamiento PANTONE 7763 U.	Pieza	5,658
		UR-SIND-IEECHIH-2020	Etiqueta Braille para urna Sindicatura PANTONE 457 U.	Pieza	5,658
	K	UR-GUB-IEECHIH-2020	Instructivo para el armado de la urna Gubernatura. (Incluye los 5 instructivos para las urnas VotoMex).	Pieza	5,663
		UR-DL-IEECHIH-2020	Instructivo para el armado de la urna Diputaciones Locales.	Pieza	5,658
		UR-AYTO-IEECHIH-2020	Instructivo para el armado de la urna Ayuntamiento.	Pieza	5,658
		UR-SIND-IEECHIH-2020	Instructivo para el armado de la urna Sindicatura.	Pieza	5,658
	L	UR-GUB-IEECHIH-2020	Cinta de Seguridad para sellado de urnas y Caja Paquete Electoral. (Incluye 2,341 cintas para urnas simulacro y 5 para urnas VotoMex).	Pieza	8,004
	M	CPE-GUB-IEECHIH-2020	Caja Paquete Electoral Gubernatura 28 cm.	Pieza	5,658
	N	CPE-GUB-IEECHIH-2020	Caja Paquete Electoral Gubernatura 28 cm (simulacro).	Pieza	780
O	BPU-IEECHIH-2020	Base Porta Urna.	Pieza	9,620	
P	CCME-IEECHIH-2020	Caja Contenedora Material 2021.	Pieza	3,734	
Q	CCME-IEECHIH-2016	Caja Contenedora Material 2016.	Pieza	2,227	
R	CCS-VOTOMEX-IEECHIH-2020	Caja Contenedora de sobres VotoMex.	Pieza	5	
S	CPE-VOTOMEX-IEECHIH-2020	Caja Paquete Electoral VotoMex.	Pieza	5	

Conforme al anexo de especificaciones técnicas que se encuentran en las presentes bases.

- a) **ÁREA REQUIRENTE.**- Dirección Ejecutiva de Organización Electoral.
- b) **IDIOMA.**- La totalidad de las proposiciones deberán de presentarse en idioma español.
- c) **PROPOSICIONES CONJUNTAS.**- De conformidad al artículo 68 Reglamento de Adquisiciones, Arrendamientos y Contratación de Servicios del Instituto Estatal Electoral de Chihuahua, en este procedimiento, no se presentaran proposiciones conjuntas.

## **II. JUNTA DE ACLARACIÓN DE LAS BASES**

La junta de aclaración de dudas sobre el contenido de las bases tendrá verificativo el día **15 de febrero de 2021** a las **14:00 horas**, en las instalaciones del Instituto Estatal Electoral de Chihuahua, con domicilio en avenida División del Norte No. 2104, colonia Altavista en Chihuahua, Chihuahua, C.P. 31200.

La asistencia de los licitantes es optativa de conformidad al artículo 58 de la Ley de Adquisiciones, Arrendamientos y Contratación de Servicios del Estado de Chihuahua, sin embargo es responsabilidad de los mismos la obtención del acta respectiva ya que los acuerdos que de ella emanen deberán considerarse para la elaboración de su propuesta; el no considerarlos será causa de descalificación.

Las personas que pretendan solicitar aclaraciones, deberán presentar un escrito en el que expresen su interés en participar en la licitación, manifestando nombre del licitante, representante legal, domicilio, teléfono y correo electrónico.

Para agilizar el desarrollo de la junta de aclaraciones, los licitantes deberán plantear sus dudas anticipadamente a través del correo electrónico [licitaciones@ieechihuahua.org.mx](mailto:licitaciones@ieechihuahua.org.mx) en formato Word y PDF (no imagen) a más tardar 24 horas antes del día y hora señalados, junto con su manifestación de interés; no se aceptarán, ni responderán, preguntas que se hagan en forma verbal, todas deberán ser entregadas por escrito y firmadas por el representante legal de la empresa o por la persona que tenga poderes suficientes para tales efectos.

Las solicitudes de aclaración deberán plantearse de manera concisa, de preferencia enumeradas y estar directamente vinculadas con los puntos contenidos en las bases de la licitación pública, indicando el numeral o punto específico con el cual se relaciona. Las solicitudes que no cumplan con los requisitos señalados así como las que vayan orientadas a proponer cambios a los requisitos técnicos, serán desechadas.

A la persona que omita presentar el escrito identificado como Anexo A, se le permitirá el acceso a la junta de aclaraciones siempre y cuando así lo solicite, pero únicamente en calidad de espectador en términos del artículo 43 de la Ley.

El acto relativo a la junta de aclaraciones, se llevará a cabo conforme a lo siguiente:

1. En la fecha y hora establecida, el servidor público que la presida procederá a dar contestación a las solicitudes de aclaración, mencionando el nombre del o los licitantes que las presentaron, dando contestación de forma individual a las solicitudes planteadas.
2. Una vez que la convocante termine de dar respuesta a las solicitudes de aclaración, se dará inmediatamente oportunidad a los licitantes para que, en el mismo orden en que se dio respuesta, formulen las preguntas que estimen pertinentes en relación con las respuestas recibidas. El servidor público que presida la junta de aclaraciones, atendiendo al número de preguntas, informará a los licitantes si éstas serán contestadas en ese momento, si se suspende la sesión para reanudarla en hora posterior o si se convoca una nueva junta para responder debidamente las preguntas; en este último caso se deberá posponer en la misma forma el acto de presentación y apertura de proposiciones, asentando la fecha en el acta correspondiente.
3. Las solicitudes de aclaración que sean recibidas con posterioridad a las 24 horas previas al acto, no serán contestadas por la convocante por resultar extemporáneas, de igual manera tampoco se dará respuesta a las solicitudes de aclaraciones que no guarden relación con las respuestas otorgadas por la convocante, pero el licitante podrá realizar preguntas respecto de las respuestas otorgadas a otros licitantes, siempre y cuando haya presentado el escrito identificado como ANEXO A en el presente numeral.
4. Derivado de la contingencia sanitaria provocada por el virus SARS-Cov2, se brindará el acceso únicamente a una sola persona por cada participante; en este acto podrán permanecer en el recinto únicamente 8 licitantes, en caso de que el número de concursantes exceda tal cantidad, el ingreso se realizará de forma escalonada otorgando acceso presencial a máximo 8 participantes quienes se les dará lectura de la totalidad de las preguntas y se le brindará oportunidad para que, formulen las preguntas que estimen pertinentes en relación con las respuestas recibidas, debiendo abandonar el recinto una vez concluida dicha etapa, para dar acceso al siguiente grupo de participantes, previa sanitización de las áreas ocupadas, replicando el mismo procedimiento las veces que resulte necesaria para atender la totalidad de los cuestionamientos presentados.

### **III. INFORMACIÓN ESPECÍFICA RELATIVA A LA LICITACIÓN**

- a) **COSTO Y PAGO DE LA PARTICIPACIÓN.**- La participación en este proceso licitatorio tiene un costo de \$1,600.00 (mil seiscientos pesos 00/100 M.N.), mismos que deberán ser pagados mediante transferencia electrónica a la cuenta 0449962115 CLABE interbancaria 0121-5000-4499-6211-54 del Banco BBVA Bancomer; las bases estarán disponibles de forma gratuita en el en la dirección electrónica <http://www.ieechihuahua.org.mx/> del 10 al 28 de febrero de 2021. Únicamente tendrán como obligación de pago de la participación en el proceso quienes presentes propuestas en el acto correspondiente, mismos que deberán solicitar el recibo de pago del costo de participación, al correo electrónico [asaenzp@ieechihuahua.org.mx](mailto:asaenzp@ieechihuahua.org.mx), enviando los datos de la razón social del licitante, su RFC, su domicilio y adjuntando también el comprobante de la transferencia relativa.

b) **PERSONALIDAD Y ACREDITACIÓN DE LOS LICITANTES.**- La personalidad del licitante y de la persona que suscribe las propuestas y en su caso firma del contrato, se acreditará presentando la constancia vigente de inscripción en el padrón de proveedores del Instituto Estatal Electoral o mediante los documentos que se indican en el apartado V, inciso a), numeral 2) de las presentes bases, mismos que a elección del licitante, podrán presentarse dentro o fuera del sobre que contenga la propuesta técnica.

c) **ACTO DE ENTREGA, APERTURA DE PROPUESTAS Y FALLO ADJUDICATORIO.**- Los licitantes llevarán a cabo la entrega de sus propuestas en las instalaciones del Instituto Estatal Electoral de Chihuahua, con domicilio en avenida División del Norte No. 2104, colonia Altavista en Chihuahua, Chihuahua, C.P. 31200 el día **01 de marzo de 2021 a las 11:00 horas**, conforme a lo siguiente:

1. En la fecha y hora indicada, se procederá al registro de los participantes que hayan acudido al acto relativo.
2. La entrega de propuestas se hará en sobres cerrados, en uno se presentará la propuesta técnica y en otro la propuesta económica. Los licitantes solo podrán presentar una sola proposición.
3. Se procederá a la apertura de las propuestas técnicas y se desecharán aquellas que hubieren omitido alguno de los requisitos o documentos exigidos. Las propuestas desechadas permanecerán bajo custodia de la convocante al menos quince días hábiles contados a partir de la fecha en que se dé a conocer el fallo de la licitación.

Quando existan dudas respecto al contenido y alcance de un documento, denuncias o presunción de falsedad en relación con la información presentada por un licitante, su proposición no deberá desecharse en el evento, sino que serán materia de la evaluación detallada de la proposición.

4. Terminada la etapa técnica, se procederá a la apertura de los sobres que contengan las propuestas económicas de las personas licitantes cuyas propuestas técnicas han sido aceptadas, y se manifestará para todos los y las presentes el importe de las propuestas que cumplan y contengan los documentos y requisitos exigidos.
5. La convocante fijará la fecha, hora y lugar para la emisión del fallo, lo que deberá quedar comprendido dentro de los quince días hábiles siguientes. Durante este periodo se realizará una evaluación detallada de las propuestas aceptadas.
6. Los licitantes rubricarán todas las propuestas aceptadas.
7. De lo anterior se levantará el acta correspondiente, en la que se hará constar las proposiciones aceptadas y sus importes, así como aquellas que hubieran sido rechazadas y las causas que lo motivaron.

8. La convocante dejará constancia de la recepción de los requisitos solicitados en la convocatoria y bases de la licitación pública y anotará en el formato respectivo la documentación entregada por el licitante; dicho formato será la constancia de recepción de la documentación entregada por el licitante.
9. Una vez recibidas las proposiciones conforme el presente apartado, estas no podrán retirarse o dejarse sin efecto, por lo que deberán considerarse vigentes dentro del proceso licitatorio, hasta su conclusión.
10. Derivado de la contingencia sanitaria provocada por el virus SARS-Cov2, se brindará el acceso únicamente a una sola persona por cada participante; en este acto podrán permanecer en el recinto únicamente 8 licitantes, en caso de que el número de concursantes exceda tal cantidad, una vez entregados los sobres por la totalidad de los participantes, la revisión cuantitativa, se realizará de forma escalonada otorgando acceso presencial únicamente a quienes en el momento se realice la evaluación, debiendo abandonar el recinto una vez concluida la misma, para dar acceso al siguiente grupo de participantes, previa sanitización de las áreas ocupadas; este acto se transmitirá en vivo en el portal:  
<https://www.youtube.com/channel/UCW9YfThb4kD2F3mq4tl4xg>

#### IV. - GARANTÍAS

- a) **GARANTÍA DE ANTICIPO.-** Mediante póliza de fianza en moneda nacional emitida por una Institución afianzadora legalmente autorizada y domiciliada en el Estado de Chihuahua o mediante cheque certificado o de caja, a favor del INSTITUTO ESTATAL ELECTORAL, a más tardar dentro de los cinco días hábiles posteriores a la firma del contrato, por un importe equivalente al 100% del monto otorgado, incluyendo el Impuesto al Valor Agregado, mismo que en ningún caso podrá ser superior al 50% de la propuesta adjudicada. Esta garantía será regresada una vez que el contrato haya sido cumplido en todos sus términos.
- b) **GARANTÍA DE CUMPLIMIENTO DE CONTRATO.-** El licitante que resulte ganador según el importe adjudicado garantizará en apego al Apartado VIII de las presentes bases, el cumplimiento de sus obligaciones mediante póliza de fianza en moneda nacional emitida por una Institución afianzadora legalmente autorizada y domiciliada en el Estado de Chihuahua o mediante cheque certificado o de caja, a favor del INSTITUTO ESTATAL ELECTORAL, a más tardar dentro de los 10 días hábiles posteriores a la firma del contrato, por un importe equivalente al 10% del monto de la propuesta adjudicada, sin incluir el Impuesto al Valor Agregado. Esta garantía será regresada una vez que el contrato haya sido cumplido en todos sus términos.
- c) **GARANTÍA DE VICIOS OCULTOS, DAÑOS Y PERJUICIOS.-** Mediante póliza de fianza en moneda nacional emitida por una Institución afianzadora legalmente autorizada y domiciliada en el Estado de Chihuahua o mediante cheque certificado o de caja, a favor del INSTITUTO ESTATAL ELECTORAL, a más tardar dentro de los 10 días hábiles posteriores a la firma del contrato, por un importe equivalente al 10% del monto de la propuesta adjudicada, sin incluir el Impuesto al Valor Agregado. Esta garantía

tendrá una vigencia de 12 meses contados a partir de su entrega y podrá ser regresada una vez que concluya el plazo establecido.

#### V. INSTRUCCIONES PARA ELABORAR LAS PROPUESTAS

a) **PROPUESTA TÉCNICA.**- En un sobre identificado como **Propuesta Técnica** (rotulado con los datos de la licitación y del licitante), en el que se integrarán los siguientes documentos:

- 1) Constancia de recepción de documentos que se identificará como **ANEXO UNO**. (Original y copia).
- 2) Constancia vigente (2021) del registro en el padrón de proveedores del Instituto Estatal Electoral. (Original y Copia). En caso de no contar con la constancia de registro en el padrón de proveedores, el licitante en sustitución deberá presentar (Original y copia):
  - a. Constancia de situación fiscal actualizada (R.F.C.).
  - b. Comprobante de domicilio a nombre del licitante (recibo de impuesto predial, agua, luz, teléfono, gas o servicio de internet), ubicado en el Estado de Chihuahua; en caso de no contar con algún comprobante de domicilio a su nombre, en sustitución el licitante deberá presentar un comprobante de domicilio de un tercero, acompañado del contrato de arrendamiento, comodato o cualquier otra figura jurídica, mediante el que acredite el uso del domicilio especificado.
  - c. En caso de personas morales, escritura constitutiva indicando que su objeto social corresponde a la presente licitación y en su caso las modificaciones que acrediten el mismo, o acta de nacimiento tratándose de personas físicas.
  - d. Poder notariado del representante legal, donde consten las facultades del mandatario para obligar a la persona moral, otorgadas por quien tenga facultad para dárselo
  - e. Registro en el Sistema de Información Empresarial Mexicano 2021
  - f. Carta compromiso en original firmada por el licitante, mediante la cual se compromete en caso de resultar adjudicado a presentar dicha constancia al momento de formalizar el contrato correspondiente. (Original)
- 3) Identificación oficial con fotografía (credencial para votar, pasaporte mexicano o cartilla militar vigente), de la persona acreditada como representante legal. (Original y copia).
- 4) Escrito donde señale bajo protesta de decir verdad, **NO** encontrarse en los supuestos de los artículos 86 y 103 de la Ley de Adquisiciones, Arrendamientos y Contratación de Servicios del Estado de Chihuahua, documento que se identificará como **ANEXO DOS**. (Original).
- 5) Escrito bajo protesta de decir verdad en el que señale domicilio local, código postal, teléfono y correo electrónico para recibir notificaciones y documentos relacionados con el cumplimiento y ejecución en su caso del contrato relativo, así como domicilio fiscal para el cumplimiento de sus obligaciones de tal naturaleza, documento que se identificará como **ANEXO TRES**. (Original).

- 6) Escrito donde autoriza al Comité de Adquisiciones, Arrendamientos y Servicios del INSTITUTO ESTATAL ELECTORAL, a destruir el sobre cerrado que contiene la propuesta económica por haber presentado propuesta técnica insolvente, en un plazo de 30 días naturales contados a partir de la notificación del fallo adjudicatorio de esta licitación; si no ha sido recuperado por personal autorizado del licitante, documento que se identificará como **ANEXO CUATRO**. (Original).
- 7) Declaración de integridad, que se identificará como **ANEXO CINCO**. (Original).
- 8) Carta en papel membretado de la empresa donde se comprometa a que de resultar adjudicado, designará un representante de su compañía con domicilio en la ciudad de Chihuahua, para la atención específica de los requerimientos del INSTITUTO ESTATAL ELECTORAL en la ciudad, con la posibilidad de tomar decisiones para la resolución de eventuales conflictos **ANEXO SEIS**. (Original)
- 9) Recibo de pago relativo al costo de participación, emitido por el Instituto Estatal Electoral de Chihuahua. (Copia)
- 10) Opinión positiva emitida por el Servicio de Administración Tributaria (SAT) de la Secretaría de Hacienda y Crédito Público para acreditar el cumplimiento de sus obligaciones fiscales, con una antigüedad no mayor a un mes. (Original).
- 11) Constancia de Situación Fiscal del Licitante con la Cédula del Registro Federal de Contribuyentes impresa de la página del SAT, con una fecha de emisión no mayor a un mes previo a su presentación y con sello digital. (Original).
- 12) Balance General y Estado de Resultados al 31 de diciembre de 2019 y 31 de diciembre de 2020 suscritos por Contador Público titulado en donde conste que cuenta con un capital contable de mínimo del 20% del total de la propuesta económica del licitante. (Original).
- 13) Cedula profesional del Contador Público titulado, que suscribe los estados financieros. (Copia)
- 14) Declaración Anual del I.S.R. del ejercicio fiscal 2019 y sus anexos correspondientes, con copia del recibo de pago. En caso de realizar su declaración por medio electrónico, el licitante deberá presentar el acuse de recibo con el sello con la cadena electrónica y comprobante de pago. (Original).
- 15) Carta compromiso en la que el licitante manifieste que los precios unitarios consignados en su propuesta económica, no son cotizados bajo condiciones desleales de mercado. (Original).
- 16) Currículum del licitante, en el que muestre la producción de bienes acordes al objeto de la licitación, capacidad de producción instalada, recursos humanos y técnicos disponibles para el cumplimiento de las obligaciones contraídas en caso de resultar ganador. (Original).

- 17) Seis contratos suscritos con al menos tres órganos electorales, cuyo objeto sea el suministro de la totalidad de material electoral similar al que se licita que se haya utilizado para elecciones constitucionales ordinarias en los últimos tres años (2018, 2019 Y 2020), adjuntando cartas de satisfacción por parte de los organismos electorales correspondientes a cada uno de los contratos presentados (Original y copia).

De los contratos presentados, al menos tres deberán de corresponder a cantidades iguales o mayores a las requeridas en la presente licitación.

- 18) Escrito en el que manifieste, bajo protesta de decir verdad, no tener ningún antecedente negativo en procesos electorales anteriores por incumplimiento en tiempos de entrega, distorsión de formatos o folios o fallos en el cumplimiento de especificaciones técnicas, imputables a la empresa que representan. (Original).
- 19) Carta bajo protesta de decir verdad mediante la cual el licitante en caso de ser adjudicado se compromete a mantener el precio de la propuesta económica objeto de esta licitación, durante los 4 meses posteriores al acto de entrega de esta. (Original).
- 20) Carta en papel membretado de la empresa donde se establezca garantía de que los bienes ofertados se encuentren libres de defecto material y mano de obra. La vigencia de esta garantía tendrá efecto por un período de 12 meses a partir de la fecha de entrega. (Original).
- 21) Carta en papel membretado de la empresa donde se establezca el compromiso de entregar los bienes, libre a bordo en los lugares que al efecto se indiquen por el Instituto Estatal Electoral de Chihuahua, en ciudad Juárez y la ciudad de Chihuahua, conforme lo siguiente:

MATERIAL ELECTORAL PROCESO ELECTORAL LOCAL 2020-2021			
Inciso	Descripción	Cantidad	Fecha de entrega producto
L	Cinta de Seguridad para sellado de urnas y Caja Paquete Electoral.	2,341	A más tardar el veintidós de marzo de dos mil veintiuno.
M	Caja Paquete Electoral Gubernatura 28 cm (simulacro).	780	A más tardar el veintidós de marzo de dos mil veintiuno.
P	Caja Contenedora Material 2021.	260	A más tardar el veintidós de marzo de dos mil veintiuno.
Q	Caja Contenedora Material 2016.	260	A más tardar el veintidós de marzo de dos mil veintiuno.
-	El resto de los incisos y la diferencia de los incisos afectados en las filas anteriores	-	A más tardar el dieciséis de abril de dos mil veintiuno.

- 22) **ANEXO TÉCNICO**, debidamente llenado y firmado en cada una de sus hojas e identificado con el nombre del licitante. (Original).
- 23) Especificaciones técnicas, firmado en cada una de sus hojas e identificado con el nombre del licitante. (Original).



- 24) Carta compromiso donde manifieste que todas las partidas ofertadas, coinciden con las especificaciones técnicas y material solicitado en el **ANEXO TÉCNICO** y muestras proporcionadas por la convocante. (Original).
- 25) Carta compromiso, mediante la que el licitante manifieste que, en caso de resultar adjudicado, entregará al Instituto Estatal Electoral, dentro de los diez días posteriores a la emisión del fallo, un calendario de producción donde se especifique detalladamente los plazos de cada una de las etapas de producción. Así mismo, deberá permitir el acceso a su planta de producción, al personal autorizado por este Instituto y del INE con el fin de supervisar la misma. (Original).
- 26) Carta compromiso, mediante la que el licitante manifieste que, en caso de resultar adjudicado, entregará al Instituto Estatal Electoral, dentro de los diez días posteriores a la emisión del fallo, Plan Alternativo para responder de manera inmediata ante alguna contingencia que pudiera afectar la producción o el abastecimiento. (Original).
- 27) Carta compromiso, mediante la que el licitante manifieste que, en caso de resultar adjudicado, entregará al Instituto Estatal Electoral antes de iniciar la producción muestras y prototipos con los modelos definitivos del material contratado, para las revisiones, evaluaciones y pruebas de laboratorio, mecánicas y de calidad para que, en caso de cumplir debidamente con las especificaciones técnicas, reciba la aprobación expresa del Instituto y esté en capacidad de dar inicio a su producción a gran escala. (Original).
- 28) Carta compromiso en la que el licitante declare, bajo protesta de decir verdad, que guardará confidencialidad de la información que se genere por la convocante o los licitantes, durante el procedimiento licitatorio y, en su caso, confidencialidad, exclusividad y seguridad durante el proceso de producción del material electoral. (Original).
- 29) Muestras físicas del material electoral solicitado, observado cada una de las especificaciones y características solicitadas, debidamente identificados con inciso y nombre del material, con el objeto de constatar su calidad. (Original). Este requisito puede ser presentado fuera del sobre que contiene la propuesta técnica.

**NOTA.- Los documentos descritos con anterioridad, deberán estar debidamente firmados por quien tenga facultad para suscribir la propuesta. Los anexos UNO, DOS, TRES, CUATRO, CINCO, SEIS Y SIETE podrán presentarlos en hoja membretada del licitante respetando el contenido. En sustitución de los documentos solicitados en original, el licitante podrá optar por presentar las copias certificadas relativas.**

**1) PROPUESTA ECONÓMICA.-** Deberá presentarse en un sobre cerrado de manera inviolable debidamente identificado con los datos del concursante en el que se haga la aclaración de tratarse de la propuesta económica y deberá integrarse por lo siguiente:

- 1) Formato denominado **ANEXO OCHO** de estas bases, en forma **IMPRESA Y ELECTRÓNICA EN UN ARCHIVO EXCEL, CONTENIDA EN UN DISPOSITIVO DE ALMACENAMIENTO USB**, en

papel membretado del concursante respetando su contenido y cotizando el costo unitario e importe total con el I.V.A. incluido, debidamente firmado por quien tenga las facultades necesarias para suscribir las propuestas en todas sus hojas. (Original)

En caso de que la(s) propuesta(s) presentada(s) presente(n) errores aritméticos, la convocante podrá realizar las correcciones pertinentes, observando los precios ofertados.

## **VI. EVALUACIÓN DE LAS PROPUESTAS**

La convocante, para efectuar la evaluación de las proposiciones, verificará que las mismas incluyan la información, documentos y requisitos solicitados en las bases de la licitación bajo el criterio binario y no se utilizarán mecanismos de puntos o porcentajes.

## **VII. CRITERIOS DE ADJUDICACIÓN**

La adjudicación de los bienes se hará por partida.

Una vez hecha la evaluación de las proposiciones, el contrato se adjudicará a la persona que, de entre los licitantes, reúna las condiciones legales, técnicas y económicas requeridas por la convocante y garantice satisfactoriamente el cumplimiento de las obligaciones respectivas.

Si resultara que dos o más proposiciones son solventes y, por tanto, satisfacen la totalidad de los requerimientos de la convocante, el contrato se adjudicará a quien presente la proposición cuyo importe total sea el más bajo. En caso de existir igualdad de condiciones, el contrato se adjudicará a las empresas locales y, en su caso, a aquellas que integren el sector de micro, pequeñas y medianas empresas; para lo anterior, los licitantes que se encuentren en el último supuesto deberán presentar original para cotejo del documento expedido por la Secretaría de Economía que determine su estratificación como micro, pequeña o mediana empresa.

De subsistir el empate la adjudicación se efectuará a favor de la o el licitante que resulte ganador del sorteo manual por insaculación, que se celebre en el mismo acto de fallo.

## **VIII. FORMALIZACIÓN DEL CONTRATO**

Los contratos que deban formalizarse como resultado del fallo adjudicatorio, deberán de suscribirse en un término no mayor a 10 días naturales, contados a partir de la fecha en que se notifique al licitante ganador el fallo adjudicatorio.

El licitante deberá contar y presentar la constancia vigente del padrón de proveedores (2021) al momento de la contratación.

En caso de que no se formalice el contrato respectivo por causas imputables al licitante, la convocante podrá realizar la adjudicación al licitante que haya presentado la segunda propuesta más baja, siempre que la diferencia de precio con respecto a la postura inicialmente adjudicada no sea superior al 5% y se cuente con la suficiencia presupuestal.

El atraso de la convocante en la formalización de los contratos respectivos, prorrogará en igual plazo, la fecha de cumplimiento de las obligaciones asumidas por ambas partes.

### IX. ANTICIPO Y FORMA DE PAGO

En la presente licitación se podrá otorgar hasta un 50% anticipo, previa presentación de la garantía referida en el apartado IV, inciso a) de las presentes bases. El importe restante se pagará dentro de los 03 días naturales siguientes a la entrega total de los bienes solicitados, así como la entrega de garantías y demás documentación solicitada en estas bases o en el contrato, así como a la previa presentación de los comprobantes fiscales digitales ante el departamento de recursos financieros del Instituto Estatal Electoral.

El precio de los bienes ofertados, deberá permanecer fijos durante la vigencia del contrato.

### X. - ENTREGA DE MODELOS DEFINITIVOS, LUGAR Y CONDICIONES DE ENTREGA DE LOS BIENES LICITADOS

El Instituto Estatal Electoral entrega los modelos definitivos de los bienes solicitados al o a los licitantes que resulten ganadores a más tardar el **9 de marzo de 2021**.

Asimismo, el participante que resulte ganador hará la entrega de los bienes adjudicados libre a bordo en los lugares que al efecto se indiquen en la ciudad de Chihuahua por el Instituto Estatal Electoral de Chihuahua, de acuerdo a la forma de entrega que se establece en el Anexo Técnico y conforme las siguientes fechas:

MATERIAL ELECTORAL PROCESO ELECTORAL LOCAL 2020-2021			
Inciso	Descripción	Cantidad	Fecha de entrega producto
L	Cinta de Seguridad para sellado de urnas y Caja Paquete Electoral.	2,341	A más tardar el veintidós de marzo de dos mil veintiuno.
M	Caja Paquete Electoral Gubernatura 28 cm (simulacro).	780	A más tardar el veintidós de marzo de dos mil veintiuno.
P	Caja Contenedora Material 2021.	260	A más tardar el veintidós de marzo de dos mil veintiuno.
Q	Caja Contenedora Material 2016.	260	A más tardar el veintidós de marzo de dos mil veintiuno.
-	<i>El resto de los incisos y la diferencia de los incisos afectados en las filas anteriores</i>	-	A más tardar el dieciséis de abril de dos mil veintiuno.

### XI. MODIFICACIONES

Ninguna de las condiciones contenidas en estas bases, ni las propuestas presentadas, podrán ser negociadas o modificadas.

Conforme al artículo 88 de la Ley de Adquisiciones, Arrendamientos y Contratación de Servicios del Estado de Chihuahua, el INSTITUTO ESTATAL ELECTORAL, dentro de su presupuesto aprobado y disponible, podrá bajo su responsabilidad y por razones fundadas y explícitas, acordar el incremento en bienes solicitados

mediante modificaciones a sus contratos vigentes, siempre que el monto total de las modificaciones no rebasen en conjunto el 30% de los conceptos y volúmenes contratados el precio de los bienes permanezca igual.

## **XII.- DESCALIFICACIÓN DE PROPUESTAS**

Se descalificará la propuesta del licitante que incurra en una o varias de las siguientes situaciones:

- a) Si no cumple con alguno de los requisitos o documentos especificados en las bases de esta licitación, que afecte la solvencia de la propuesta, los que se deriven de los actos de la junta de aclaraciones o incurre en violaciones a la Ley de Adquisiciones, Arrendamientos y Contratación de Servicios del Estado de Chihuahua.
- b) Si se comprueba que tiene acuerdo con otros licitantes para elevar el precio del servicio licitado.
- c) Si se encuentra dentro de los supuestos de los artículos 86 y/o 103 de la Ley de Adquisiciones, Arrendamientos y Contratación de Servicios del Estado de Chihuahua.
- d) Si presenta más de una oferta en su propuesta.
- e) La comprobación de existencia de dolo o mala fe en la preparación de sus propuestas.

De conformidad al artículo 65 de la Ley de Adquisiciones, Arrendamientos y Contratación de Servicios del Estado de Chihuahua, **no** será causa de descalificación, el incumplimiento de los requisitos que no afecten la solvencia de las propuestas presentadas, por lo que no se podrán desechar en los supuestos siguientes:

- a) El proponer un plazo de entrega menor al solicitado, en cuyo caso, de resultar adjudicado y de convenir a la convocante pudiera aceptarse.
- b) El omitir aspectos que puedan ser subsanados con información contenida en la propia propuesta técnica o económica.
- c) El no observar los formatos establecidos, si se proporciona de manera clara la información requerida.
- d) El no observar requisitos que carezcan de fundamento legal o cualquier otro que no tenga por objeto determinar objetivamente la solvencia de la propuesta presentada.

## **XIII.- PENAS CONVENCIONALES**

En caso de incumplimiento en la fecha de entrega de los bienes de la presente licitación, adquisición de la presente licitación, se aplicará la pena convencional en los términos del artículo 89 de la Ley de Adquisiciones, Arrendamientos y Contratación de Servicios del Estado de Chihuahua, por lo que la convocante cobrará un 2% del importe de los bienes no entregados, diariamente hasta el momento en que los bienes sean entregados en su totalidad, no debiendo ser más de 5 días de atraso y a partir de ese momento se podrá optar por la rescisión del contrato.

Transcurrido el plazo para la aplicación de la pena o por cualquier otra causa de incumplimiento el INSTITUTO ESTATAL ELECTORAL podrá optar por la rescisión administrativa del contrato en términos del artículo 90 de

la Ley de Adquisiciones, Arrendamientos y Contratación de Servicios del Estado de Chihuahua, además hacer efectiva la garantía de cumplimiento.

#### **XIV.- DECLARACIÓN DE LICITACIÓN DESIERTA**

El Comité de Adquisiciones declarará desierta la presente licitación en cualquiera de los casos siguientes:

- a) No haya participantes;
- b) Las posturas presentadas no reúnan los requisitos de sus bases o la convocatoria respectiva;
- c) Los precios propuestos no fueren aceptables o convenientes.
- d) Los montos de las ofertas económicas superan la suficiencia presupuestal para la contratación, y/o
- e) Se presente caso fortuito o fuerza mayor.

#### **XV.- TESTIGOS SOCIALES**

Para el desarrollo del presente proceso de contratación participará un testigo social, mismo que contará con las atribuciones y obligaciones establecidas en el artículo 49 de la Ley de Adquisiciones, Arrendamientos y Contratación de Servicios del Estado de Chihuahua, y los artículos 48, 49 y 50 del Reglamento de Adquisiciones, Arrendamientos y Contratación de Servicios del Instituto Estatal Electoral.

#### **XVI.- MEDIDAS SANITARIAS ESPECIALES DERIVADAS DE LA CONTINGENCIA PROVOCADA POR EL VIRUS SARS-COV2**

En observancia a las recomendaciones y lineamientos emitidos por la Secretaría de Salud del Gobierno Federal, para todo el país, así como las emitidas por las autoridades estatales en materia de Salud, a la fecha de la emisión de las presentes bases el semáforo sanitario se encuentra en color naranja, resultando pertinente adoptar las medidas preventivas y de distanciamiento social, por lo que el presente procedimiento de licitación pública presencial, adopta una serie de medidas especial, conforme se detalla:

- a) Las bases licitatorias, únicamente estarán para su consulta de forma permanente por medios remotos, en la página en portal [https://www.ieechihuahua.org.mx/licitaciones\\_publicas](https://www.ieechihuahua.org.mx/licitaciones_publicas).
- b) Únicamente se aceptará como mecanismo de pago del costo de participación, la transferencia electrónica de fondos.
- c) A efectos de observar los principios de transparencia y publicidad en el proceso, la totalidad de los actos serán transmitidos íntegramente y en vivo a través del portal <https://www.youtube.com/channel/UCW9YfThb4kD2F3mq4tit4xg>
- d) En la junta de aclaraciones, se observarán las medidas de distanciamiento social correspondientes, por lo que se brindará el acceso únicamente a una sola persona por cada participante; en este acto podrán permanecer en el recinto únicamente 8 licitantes, en caso de que el número de concursantes exceda tal cantidad, una vez entregados los sobres por la totalidad de los participantes, la revisión cuantitativa, se realizará de forma escalonada otorgando acceso presencial únicamente a quienes en el momento se

realice la evaluación, debiendo abandonar el recinto una vez concluida la misma, para dar acceso al siguiente grupo de participantes, previa sanitización de las áreas ocupadas.

- e) En el acto de presentación de propuestas se observaran las medidas de distanciamiento social correspondientes, por lo que se brindará el acceso únicamente a una sola persona por cada participante; en este acto podrán permanecer en el recinto únicamente 8 licitantes, en caso de que el número de concursantes exceda tal cantidad, una vez entregados los sobres por la totalidad de los participantes, la revisión cuantitativa, se realizará de forma escalonada otorgando acceso presencial únicamente a quienes en el momento se realice la evaluación, debiendo abandonar el recinto una vez concluida la misma, para dar acceso al siguiente grupo de participantes, previa sanitización de las áreas ocupadas.
- f) Para tener acceso los actos presenciales, los licitantes y los representantes de la convocante, observaran lo siguiente:
  - a. Utilizar el cubre bocas, proveído por el personal instalado en el filtro sanitario.
  - b. Permitir la medición de temperatura corporal, por el personal instalado en el filtro sanitario; no será posible el acceso a las personas con una temperatura superior a 37° C.
  - c. Permitir la medición medir los niveles de saturación de oxígeno en sangre, por el personal instalado en el filtro sanitario; no será posible el acceso a las personas con una saturación menor a 95%.
  - d. Observar las demás indicaciones proporcionadas por el personal ubicado en el filtro sanitario.

#### **XVII.- INCONFORMIDADES Y ASPECTOS NO PREVISTOS**

Las inconformidades que en su caso hagan valer los participantes en la presente licitación y lo no previsto en la convocatoria o en las bases será resuelto por el Comité de Adquisiciones, Arrendamientos y Servicios de este instituto, de conformidad a la Ley de Adquisiciones, Arrendamientos y Contratación de Servicios del Estado de Chihuahua.

Estas bases son emitidas por el Comité de Adquisiciones, Arrendamientos y Servicios del Instituto Estatal Electoral a los 03 días del mes de febrero de 2021, con fundamento en lo dispuesto por los artículos 26, 29, y 31 de la Ley de Adquisiciones, Arrendamientos y Contratación de Servicios del Estado de Chihuahua.

**LA PRESIDENTA DEL COMITÉ DE ADQUISICIONES, ARRENDAMIENTOS Y SERVICIOS  
DEL INSTITUTO ESTATAL ELECTORAL**

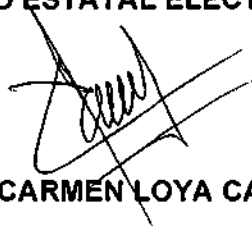

**C.P. MARÍA DEL CARMEN LOYA CARMONA**

**ANEXO A**

Chihuahua, Chihuahua a \_\_\_ de \_\_\_\_\_ de 2021.

**COMITÉ DE ADQUISICIONES, ARRENDAMIENTOS  
Y SERVICIOS DEL INSTITUTO ESTATAL ELECTORAL  
PRESENTE.-**

Por este conducto manifiesto mi interés en participar en el procedimiento de licitación pública presencial No. IEE-LP-03/21 relativo a la adquisición de material electoral para el proceso electoral 2020-2021.

**DATOS DEL LICITANTE:**

Nombre o razón social \_\_\_\_\_

Domicilio fiscal \_\_\_\_\_

Ciudad \_\_\_\_\_

Estado \_\_\_\_\_

País \_\_\_\_\_

Teléfono \_\_\_\_\_

R.F.C. \_\_\_\_\_

C.U.R.P. \_\_\_\_\_

Representante legal \_\_\_\_\_

\_\_\_\_\_  
**NOMBRE DEL LICITANTE**

\_\_\_\_\_  
**NOMBRE Y FIRMA DEL REPRESENTANTE  
LEGAL**

ANEXO UNO

CONSTANCIA DE RECEPCIÓN DE DOCUMENTOS

Documento	Observaciones (para uso de la convocante)	Cumple
1) Constancia de recepción de documentos que se identificará como ANEXO UNO. (Original y copia).		
2) Constancia vigente (2021) del registro en el padrón de proveedores del Instituto Estatal Electoral. (Original y Copia). En caso de no contar con la constancia de registro en el padrón de proveedores, el licitante en sustitución deberá presentar (Original y copia):		
a. Constancia de situación fiscal actualizada (R.F.C.).		
b. Comprobante de domicilio a nombre del licitante (recibo de impuesto predial, agua, luz, teléfono, gas o servicio de internet), ubicado en el Estado de Chihuahua; en caso de no contar con algún comprobante de domicilio a su nombre, en sustitución el licitante deberá presentar un comprobante de domicilio de un tercero, acompañado del contrato de arrendamiento, comodato o cualquier otra figura jurídica, mediante el que acredite el uso del domicilio especificado.		
c. En caso de personas morales, escritura constitutiva indicando que su objeto social corresponde a la presente licitación y en su caso las modificaciones que acrediten el mismo, o acta de nacimiento tratándose de personas físicas.		
d. Poder notariado del representante legal, donde consten las facultades del mandatario para obligar a la persona moral, otorgadas por quien tenga facultad para dárselo		
e. Registro en el Sistema de Información Empresarial Mexicano 2021		
f. Carta compromiso en original firmada por el licitante, mediante la cual se compromete en caso de resultar adjudicado a presentar dicha constancia al momento de formalizar el contrato correspondiente. (Original)		
3) Identificación oficial con fotografía (credencial para votar, pasaporte mexicano o cartilla militar vigente), de la persona acreditada como representante legal. (Original y copia).		
4) Escrito donde señale bajo protesta de decir verdad, NO encontrarse en los supuestos de los artículos 86 y 103 de la Ley de Adquisiciones, Arrendamientos y Contratación de Servicios del Estado de Chihuahua, documento que se identificará como ANEXO DOS. (Original).		
5) Escrito bajo protesta de decir verdad en el que señale domicilio local, código postal, teléfono y correo electrónico para recibir notificaciones y documentos relacionados con el cumplimiento y ejecución en su caso del contrato relativo, así como domicilio fiscal para el cumplimiento de sus obligaciones de tal naturaleza, documento que se identificará como ANEXO TRES. (Original).		
6) Escrito donde autoriza al Comité de Adquisiciones, Arrendamientos y Servicios del INSTITUTO ESTATAL ELECTORAL, a destruir el sobre cerrado que contiene la propuesta económica por haber presentado propuesta técnica insolvente, en un plazo de 30 días naturales contados a partir de la notificación del fallo adjudicatorio de esta licitación; si no ha sido recuperado por personal autorizado del licitante, documento que se identificará como ANEXO CUATRO. (Original).		
7) Declaración de integridad, que se identificará como ANEXO CINCO. (Original).		
8) Carta en papel membretado de la empresa donde se comprometa a que de resultar adjudicado, designará un representante de su compañía con domicilio en la ciudad de Chihuahua, para la atención específica de los requerimientos del INSTITUTO ESTATAL ELECTORAL en la ciudad, con la posibilidad de tomar decisiones para la resolución de eventuales conflictos ANEXO SEIS. (Original)		
9) Recibo de pago relativo al costo de participación, emitido por el Instituto Estatal Electoral de Chihuahua. (Copia)		





Documento	Observaciones (para uso de la convocante)	Cumple
10) Opinión positiva emitida por el Servicio de Administración Tributaria (SAT) de la Secretaría de Hacienda y Crédito Público para acreditar el cumplimiento de sus obligaciones fiscales, con una antigüedad no mayor a un mes. (Original).		
11) Constancia de Situación Fiscal del Licitante con la Cédula del Registro Federal de Contribuyentes impresa de la página del SAT, con una fecha de emisión no mayor a un mes previo a su presentación y con sello digital. (Original).		
12) Balance General y Estado de Resultados al 31 de diciembre de 2019 y 31 de diciembre de 2020 suscritos por Contador Público titulado en donde conste que cuenta con un capital contable de mínimo del 20% del total de la propuesta económica del licitante. (Original).		
13) Cedula profesional del Contador Público titulado, que suscribe los estados financieros. (Copia)		
14) Declaración Anual del I.S.R. del ejercicio fiscal 2019 y sus anexos correspondientes, con copia del recibo de pago. En caso de realizar su declaración por medio electrónico, el licitante deberá presentar el acuse de recibo con el sello con la cadena electrónica y comprobante de pago. (Original).		
15) Carta compromiso en la que el licitante manifieste que los precios unitarios consignados en su propuesta económica, no son cotizados bajo condiciones desleales de mercado. (Original).		
16) Curriculum del licitante, en el que muestre la producción de bienes acordes al objeto de la licitación, capacidad de producción instalada, recursos humanos y técnicos disponibles para el cumplimiento de las obligaciones contraídas en caso de resultar ganador. (Original).		
17) Seis contratos suscritos con órganos electorales, cuyo objeto sea el suministro de la totalidad de material electoral similar al que se licita que se haya utilizado para elecciones constitucionales ordinarias en los últimos tres años (2018, 2019 Y 2020), adjuntando cartas de satisfacción por parte de los organismos electorales correspondientes a cada uno de los contratos presentados (Original y copia). De los contratos presentados, al menos tres deberán de corresponder a cantidades iguales o mayores a las requeridas en la presente licitación.		
18) Escrito en el que manifieste, bajo protesta de decir verdad, no tener ningún antecedente negativo en procesos electorales anteriores por incumplimiento en tiempos de entrega, distorsión de formatos o folios o fallos en el cumplimiento de especificaciones técnicas, imputables a la empresa que representan. (Original).		
19) Carta bajo protesta de decir verdad mediante la cual el licitante en caso de ser adjudicado se compromete a mantener el precio de la propuesta económica objeto de esta licitación, durante los 4 meses posteriores al acto de entrega de esta. (Original).		
20) Carta en papel membretado de la empresa donde se establezca garantía de que los bienes ofertados se encuentren libres de defecto material y mano de obra. La vigencia de esta garantía tendrá efecto por un período de 12 meses a partir de la fecha de entrega. (Original).		
21) Carta en papel membretado de la empresa donde se establezca el compromiso de entregar los bienes, libre a bordo en los lugares que al efecto se indiquen por el Instituto Estatal Electoral de Chihuahua, en ciudad Juárez y la ciudad de Chihuahua, conforme lo siguiente:		
22) ANEXO TÉCNICO, debidamente llenado y firmado en cada una de sus hojas e identificado con el nombre del licitante. (Original).		
23) Especificaciones técnicas, firmado en cada una de sus hojas e identificado con el nombre del licitante. (Original).		
24) Carta compromiso donde manifieste que todas las partidas ofertadas, coinciden con las especificaciones técnicas y material solicitado en el ANEXO TÉCNICO y muestras proporcionadas por la convocante. (Original).		
25) Carta compromiso, mediante la que el licitante manifieste que, en caso de resultar adjudicado, entregará al Instituto Estatal Electoral, dentro de los diez días posteriores a la emisión del fallo, un calendario de producción donde se especifique detalladamente los plazos de cada una de las etapas de producción. Así mismo, deberá permitir el acceso a su planta de producción, al personal autorizado por este instituto y del INE con el fin de supervisar la misma. (Original).		
26) Carta compromiso, mediante la que el licitante manifieste que, en caso de resultar adjudicado, entregará al Instituto Estatal Electoral, dentro de los diez días posteriores a la emisión del fallo, Plan Alternativo para responder de manera inmediata ante alguna contingencia que pudiera afectar la producción o el abastecimiento. (Original).		
27) Carta compromiso, mediante la que el licitante manifieste que, en caso de resultar adjudicado, entregará al Instituto Estatal Electoral antes de iniciar la producción muestras y prototipos con los modelos definitivos del material contratado, para las revisiones, evaluaciones y pruebas de laboratorio.		



INSTITUTO ESTATAL ELECTORAL  
CHIHUAHUA

LICITACIÓN PÚBLICA  
PRESENCIAL IEE-LP-03/21

Documento	Observaciones (para uso de la convocante)	Cumple
mecánicas y de calidad para que, en caso de cumplir debidamente con las especificaciones técnicas, reciba la aprobación expresa del Instituto y esté en capacidad de dar inicio a su producción a gran escala. (Original).		
28) Carta compromiso en la que el licitante declare, bajo protesta de decir verdad, que guardará confidencialidad de la información que se genere por la convocante o los licitantes, durante el procedimiento licitatorio y, en su caso, confidencialidad, exclusividad y seguridad durante el proceso de producción del material electoral. (Original).		
29) Muestras físicas del material electoral solicitado, observado cada una de las especificaciones y características solicitadas, debidamente identificados con inciso y nombre del material, con el objeto de constatar su calidad. (Original). Este requisito puede ser presentado fuera del sobre que contiene la propuesta técnica.		

**ATENTAMENTE:**

\_\_\_\_\_  
**NOMBRE DEL LICITANTE**

\_\_\_\_\_  
**NOMBRE Y FIRMA DEL REPRESENTANTE  
LEGAL**



INSTITUTO ESTATAL ELECTORAL  
CHIHUAHUA

LICITACIÓN PÚBLICA  
PRESENCIAL IEE-LP-03/21

**ANEXO DOS**

Chihuahua, Chihuahua a \_\_\_\_ de \_\_\_\_\_ de 2021.

**COMITÉ DE ADQUISICIONES, ARRENDAMIENTOS  
Y SERVICIOS DEL INSTITUTO ESTATAL ELECTORAL  
PRESENTE.**

Por este conducto, señalo bajo protesta de decir verdad, respecto al procedimiento de licitación pública No. IEE-LP-03/21 relativo a la adquisición de material electoral para el proceso electoral 2020-2021, que el suscrito no se encuentra en ninguno de los supuestos contemplados en los artículos 86 y 103 de la Ley de Adquisiciones, Arrendamientos y Contratación de Servicios del estado de Chihuahua.

**ATENTAMENTE:**

\_\_\_\_\_  
**NOMBRE DEL LICITANTE**

\_\_\_\_\_  
**NOMBRE Y FIRMA DEL REPRESENTANTE  
LEGAL**

**ANEXO TRES**

Chihuahua, Chihuahua a \_\_\_\_ de \_\_\_\_\_ de 2021.

**COMITÉ DE ADQUISICIONES, ARRENDAMIENTOS  
Y SERVICIOS DEL INSTITUTO ESTATAL ELECTORAL  
PRESENTE.**

Con referencia al procedimiento de licitación pública presencial No. IEE-LP-03/21 relativo a la adquisición de material electoral para el proceso electoral 2020-2021, manifiesto bajo protesta de decir verdad que se señala domicilio, código postal, correo electrónico y teléfono en el estado de chihuahua para recibir notificaciones y documentos relacionados con el cumplimiento y ejecución en su caso del contrato relativo a la presente licitación.

Domicilio en el estado de Chihuahua: \_\_\_\_\_  
Código postal en el estado de Chihuahua: \_\_\_\_\_  
Teléfono en el estado de Chihuahua: \_\_\_\_\_  
Domicilio fiscal: \_\_\_\_\_  
Calle y número: \_\_\_\_\_  
Colonia: \_\_\_\_\_  
Correo electrónico: \_\_\_\_\_  
Nombre del licitante: \_\_\_\_\_  
Nombre del representante legal: \_\_\_\_\_

**ATENTAMENTE**

\_\_\_\_\_  
**NOMBRE DEL LICITANTE**

\_\_\_\_\_  
**NOMBRE Y FIRMA DEL REPRESENTANTE  
LEGAL**

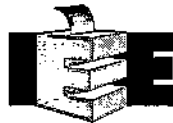

INSTITUTO ESTATAL ELECTORAL  
CHIHUAHUA

LICITACIÓN PÚBLICA  
PRESENCIAL IEE-LP-03/21

**ANEXO CUATRO**

Chihuahua, Chihuahua a \_\_\_\_ de \_\_\_\_\_ de 2021.

**COMITÉ DE ADQUISICIONES, ARRENDAMIENTOS  
SERVICIOS DEL INSTITUTO ESTATAL ELECTORAL  
PRESENTE.**

con referencia al procedimiento de licitación pública presencial No. IEE-LP-03/21 relativo a la adquisición de material electoral para el proceso electoral 2020-2021, autorizo que el sobre cerrado que contiene mi propuesta económica, por haber resultado insolvente la propuesta técnica, sea destruido si en un plazo de 30 (treinta) días naturales contados a partir de la notificación del fallo adjudicatorio de esta licitación, no ha sido recuperado por personal autorizado del licitante.

**ATENTAMENTE**

\_\_\_\_\_  
NOMBRE DEL LICITANTE

\_\_\_\_\_  
NOMBRE Y FIRMA DEL REPRESENTANTE  
LEGAL

**ANEXO CINCO**

Chihuahua, Chihuahua a \_\_\_\_ de \_\_\_\_\_ de 2021.

**COMITÉ DE ADQUISICIONES, ARRENDAMIENTOS Y  
SERVICIOS DEL INSTITUTO ESTATAL ELECTORAL  
PRESENTE.**

Con referencia al procedimiento de licitación pública presencial No. IEE-LP-03/21 relativo a la adquisición de material electoral para el proceso electoral 2020-2021, declaro bajo protesta de decir verdad abstenerme de adoptar conductas, para que los servidores públicos del instituto estatal electoral, induzcan o alteren las evaluaciones de las propuestas, el resultado del procedimiento, u otros aspectos que otorguen condiciones más ventajosas con relación a los demás participantes; asimismo manifiesto que no existe ningún conflicto de interés, con alguno de los servidores públicos que intervienen en el procedimiento de referencia.

**ATENTAMENTE**

\_\_\_\_\_  
NOMBRE DEL LICITANTE

\_\_\_\_\_  
NOMBRE Y FIRMA DEL REPRESENTANTE  
LEGAL



INSTITUTO ESTATAL ELECTORAL  
CHIHUAHUA

LICITACIÓN PÚBLICA  
PRESENCIAL IEE-LP-03/21

**ANEXO SEIS**

Chihuahua, Chihuahua a \_\_\_\_ de \_\_\_\_\_ de 2021.

**COMITÉ DE ADQUISICIONES, ARRENDAMIENTOS  
SERVICIOS DEL INSTITUTO ESTATAL ELECTORAL  
PRESENTE.**

Con referencia al procedimiento de licitación pública presencial No. IEE-LP-03/21 relativo a la adquisición de material electoral para el proceso electoral 2020-2021, declaro bajo protesta de decir verdad que en caso de resultar adjudicado, designare a un representante de mi compañía con domicilio en la ciudad de chihuahua, para la atención específica de los requerimientos del instituto estatal electoral, con la posibilidad de tomar decisiones para la resolución de eventuales conflictos.

**ATENTAMENTE**

\_\_\_\_\_  
NOMBRE DEL LICITANTE

\_\_\_\_\_  
NOMBRE Y FIRMA DEL REPRESENTANTE  
LEGAL



INSTITUTO ESTATAL ELECTORAL  
CHIHUAHUA

LICITACIÓN PÚBLICA  
PRESENCIAL IEE-LP-03/21

### ANEXO TÉCNICO

PARTIDA	INCISO	CLAVE ANEXO	MATERIAL ELECTORAL	UNIDAD	CANTIDAD
ÚNICA	A	CE-IEECHIH-2020	Cancel Electoral.	Pieza	2,531
	B	CE-IEECHIH-2020	Cortina para cancel electoral.	Pieza	4,672
	C	CE-IEECHIH-2020	Tapón plástico para tubo de cortina para cancel electoral.	Pieza	4,932
	D	CE-IEECHIH-2020	Instructivo para el armado del Cancel Electoral.	Pieza	5,658
	E	UR-GUB-IEECHIH-2020	Urna Gubernatura.	Pieza	5,658
	F	UR-DL-IEECHIH-2020	Urna Diputaciones Locales.	Pieza	3,308
	G	UR-AYTO-IEECHIH-2020	Urna Ayuntamiento.	Pieza	2,370
	H	UR-SIND-IEECHIH-2020	Urna Sindicatura.	Pieza	2,631
	I	URN-VOTOMEX-IEECHIH-2020	Urna Gubernatura VotoMex.	Pieza	5
	J	UR-GUB-IEECHIH-2020	Etiqueta Braille para urna Gubernatura PANTONE 7529 U.	Pieza	5,658
		UR-DL-IEECHIH-2020	Etiqueta Braille para urna Diputaciones Locales PANTONE 7613 U.	Pieza	5,658
		UR-AYTO-IEECHIH-2020	Etiqueta Braille para urna Ayuntamiento PANTONE 7763 U.	Pieza	5,658
		UR-SIND-IEECHIH-2020	Etiqueta Braille para urna Sindicatura PANTONE 457 U.	Pieza	5,658
	K	UR-GUB-IEECHIH-2020	Instructivo para el armado de la urna Gubernatura. (Incluye los 5 instructivos para las urnas VotoMex).	Pieza	5,663
		UR-DL-IEECHIH-2020	Instructivo para el armado de la urna Diputaciones Locales.	Pieza	5,658
		UR-AYTO-IEECHIH-2020	Instructivo para el armado de la urna Ayuntamiento.	Pieza	5,658
		UR-SIND-IEECHIH-2020	Instructivo para el armado de la urna Sindicatura.	Pieza	5,658
	L	UR-GUB-IEECHIH-2020	Cinta de Seguridad para sellado de urnas y Caja Paquete Electoral. (Incluye 2,341 cintas para urnas simulacro y 5 para urnas VotoMex).	Pieza	8,004
	M	CPE-GUB-IEECHIH-2020	Caja Paquete Electoral Gubernatura 28 cm.	Pieza	5,658
	N	CPE-GUB-IEECHIH-2020	Caja Paquete Electoral Gubernatura 28 cm (simulacro).	Pieza	780
	O	BPU-IEECHIH-2020	Base Porta Uma.	Pieza	9,620
	P	CCME-IEECHIH-2020	Caja Contenedora Material 2021.	Pieza	3,734
	Q	CCME-IEECHIH-2016	Caja Contenedora Material 2016.	Pieza	2,227
R	CCS-VOTOMEX-IEECHIH-2020	Caja Contenedora de sobres VotoMex.	Pieza	5	
S	CPE-VOTOMEX-IEECHIH-2020	Caja Paquete Electoral VotoMex.	Pieza	5	

**ATENTAMENTE**

\_\_\_\_\_  
NOMBRE DEL LICITANTE

\_\_\_\_\_  
NOMBRE Y FIRMA DEL REPRESENTANTE  
LEGAL



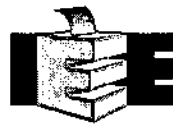

**FORMA DE ENTREGA DEL MATERIAL ELECTORAL**

2 056 PAQUETES	CLAVE ANEXO TÉCNICO	CONTENIDO INTRODUCIDO EN CAJA CONTENEDORA CCME-IEECHIH-2021 (Dimensiones: 900 mm X 200 mm X 700 mm)	UNIDAD	CANTIDAD	TOTAL DE PIEZAS
<b>PAQUETE 1 CADA PAQUETE DEBE CONTENER LOS SIGUIENTES MATERIALES:</b>	CCME-IEECHIH-2020	Caja Contenedora Material.	Pieza	1	2,056
	CE-IEECHIH-2020	Cancel Electoral.	Pieza	1	2,056
	CE-IEECHIH-2020	Instructivo para el armado del Cancel Electoral.	Pieza	1	2,056
	UR-GUB-IEECHIH-2020	Urna Gobernatura.	Pieza	1	2,056
	UR-DL-IEECHIH-2020	Urna Diputaciones Locales.	Pieza	1	2,056
	UR-AYTO-IEECHIH-2020	Urna Ayuntamiento.	Pieza	1	2,056
	UR-SIND-IEECHIH-2020	Urna Sindicatura.	Pieza	1	2,056
	UR-GUB-IEECHIH-2020	Etiqueta Braille para urna Gobernatura PANTONE 7529 U.	Pieza	1	2,056
	UR-DL-IEECHIH-2020	Etiqueta Braille para urna Diputaciones Locales PANTONE 7613 U.	Pieza	1	2,056
	UR-AYTO-IEECHIH-2020	Etiqueta Braille para urna Ayuntamiento PANTONE 7763 U.	Pieza	1	2,056
	UR-SIND-IEECHIH-2020	Etiqueta Braille para urna Sindicatura PANTONE 457 U.	Pieza	1	2,056
	UR-GUB-IEECHIH-2020	Instructivo para el armado de la urna Gobernatura.	Pieza	1	2,056
	UR-DL-IEECHIH-2020	Instructivo para el armado de la urna Diputaciones Locales.	Pieza	1	2,056
	UR-AYTO-IEECHIH-2020	Instructivo para el armado de la urna Ayuntamiento.	Pieza	1	2,056
	UR-SIND-IEECHIH-2020	Instructivo para el armado de la urna Sindicatura.	Pieza	1	2,056
	CPE-GUB-IEECHIH-2020	Caja Paquete Electoral Gobernatura 28 cm.	Pieza	1	2,056
	BPU-IEECHIH-2020	Base Porta Urna.	Pieza	4	8,224
UR-GUB-IEECHIH-2020	Cinta de Seguridad para sellado de urnas y Caja Paquete Electoral.	Pieza	1	2,056	

ÚNICO	CLAVE ANEXO	MATERIAL ELECTORAL	UNIDAD	CANTIDAD
<b>PAQUETE 2 DEBE CONTENER LOS SIGUIENTES MATERIALES:</b>	CE-IEECHIH-2020	Cancel Electoral.	Pieza	475
	CE-IEECHIH-2020	Cortina para cancel electoral.	Pieza	4,672
	CE-IEECHIH-2020	Tapón plástico para tubo de cortina para cancel electoral.	Pieza	4,932
	CE-IEECHIH-2020	Instructivo para el armado del Cancel Electoral.	Pieza	3,602
	UR-GUB-IEECHIH-2020	Urna Gobernatura.	Pieza	3,602
	UR-DL-IEECHIH-2020	Urna Diputaciones Locales.	Pieza	1,252
	UR-AYTO-IEECHIH-2020	Urna Ayuntamiento.	Pieza	314
	UR-SIND-IEECHIH-2020	Urna Sindicatura.	Pieza	575
	UR-GUB-IEECHIH-2020	Etiqueta Braille para urna Gobernatura PANTONE 7529 U.	Pieza	3,602
	UR-DL-IEECHIH-2020	Etiqueta Braille para urna Diputaciones Locales PANTONE 7613 U.	Pieza	3,602
	UR-AYTO-IEECHIH-2020	Etiqueta Braille para urna Ayuntamiento PANTONE 7763 U.	Pieza	3,602
	UR-SIND-IEECHIH-2020	Etiqueta Braille para urna Sindicatura PANTONE 457 U.	Pieza	3,602
	UR-GUB-IEECHIH-2020	Instructivo para el armado de la urna Gobernatura.	Pieza	3,602
	UR-DL-IEECHIH-2020	Instructivo para el armado de la urna Diputaciones Locales.	Pieza	3,602
	UR-AYTO-IEECHIH-2020	Instructivo para el armado de la urna Ayuntamiento.	Pieza	3,602
	UR-SIND-IEECHIH-2020	Instructivo para el armado de la urna Sindicatura.	Pieza	3,602
	UR-GUB-IEECHIH-2020	Cinta de Seguridad para sellado de urnas y Caja Paquete Electoral.	Pieza	3,602
CPE-GUB-IEECHIH-2020	Caja Paquete Electoral Gobernatura 28 cm.	Pieza	3,602	
BPU-IEECHIH-2020	Base Porta Urna.	Pieza	1,396	



INSTITUTO ESTATAL ELECTORAL  
CHIHUAHUA

LICITACIÓN PÚBLICA  
PRESENCIAL IEE-LP-03/21

ÚNICO	CLAVE ANEXO	MATERIAL ELECTORAL	UNIDAD	CANTIDAD
	CCME-IEECHIH-2020	Caja Contenedora Material.	Pieza	1,418
	CCME-IEECHIH-2016	Caja Contenedora Material.	Pieza	1,967

PARTIDA	CLAVE ANEXO	MATERIAL ELECTORAL	UNIDAD	CANTIDAD
PAQUETE 3 MATERIALES SIMULACRO	UR-GUB-IEECHIH-2020	Cinta de Seguridad para sellado de urnas y Caja Paquete Electoral.	Pieza	2,341
	CCME-IEECHIH-2021	Caja Contenedora Material 2021.	Pieza	260
	CCME-IEECHIH-2016	Caja Contenedora Material 2016.	Pieza	260
	CPE-GUB-IEECHIH-2020	Caja Paquete Electoral Gubernatura 28 cm (simulacro).	Pieza	780

PARTIDA	CLAVE ANEXO	MATERIAL ELECTORAL	UNIDAD	CANTIDAD
PAQUETE 4 MATERIALES VOTOMEX	URN-VOTOMEX-IEECHIH-2020	Urna Gubernatura VotoMex.	Pieza	5
	UR-GUB-IEECHIH-2020	Instructivo para el armado de la urna Gubernatura.	Pieza	5
	UR-GUB-IEECHIH-2020	Cinta de Seguridad para sellado de urnas y Caja Paquete Electoral.	Pieza	5
	CCS-VOTOMEX-IEECHIH-2020	Caja Contenedora de sobres VotoMex.	Pieza	5
	CPE-VOTOMEX-IEECHIH-2020	Caja Paquete Electoral VotoMex.	Pieza	5

**ATENTAMENTE**

\_\_\_\_\_  
NOMBRE DEL LICITANTE

\_\_\_\_\_  
NOMBRE Y FIRMA DEL REPRESENTANTE  
LEGAL



INSTITUTO ESTATAL ELECTORAL  
CHIHUAHUA

LICITACIÓN PÚBLICA  
PRESENCIAL IEE-LP-03/21

ESPECIFICACIONES TÉCNICAS  
DOCUMENTO ADJUNTO

---

NOMBRE DEL LICITANTE

---

NOMBRE Y FIRMA DEL REPRESENTANTE  
LEGAL



ANEXO ECONÓMICO

PARTIDA	INCISO	CLAVE ANEXO	MATERIAL ELECTORAL	UNIDAD	CANTIDAD	PRECIO UNITARIO IVA INCLUIDO	PRECIO TOTAL DE LA PARTIDA IVA INCLUIDO	PRECIO TOTAL DE LA PARTIDA CON LETRA IVA INCLUIDO
ÚNICA	A	CE-IEECHIH-2020	Cancel Electoral.	Pieza	2,531			
	B	CE-IEECHIH-2020	Cortina para cancel electoral.	Pieza	4,672			
	C	CE-IEECHIH-2020	Tapón plástico para tubo de cortina para cancel electoral.	Pieza	4,932			
	D	CE-IEECHIH-2020	Instructivo para el armado del Cancel Electoral.	Pieza	5,658			
	E	UR-GUB-IEECHIH-2020	Urna Gubernatura.	Pieza	5,658			
	F	UR-DL-IEECHIH-2020	Urna Diputaciones Locales.	Pieza	3,308			
	G	UR-AYTO-IEECHIH-2020	Urna Ayuntamiento.	Pieza	2,370			
	H	UR-SIND-IEECHIH-2020	Urna Sindicatura.	Pieza	2,631			
	I	URN-VOTOMEX-IEECHIH-2020	Urna Gubernatura VotoMex.	Pieza	5			
	J	UR-GUB-IEECHIH-2020	Etiqueta Braille para urna Gubernatura PANTONE 7529 U.	Pieza	5,658			
		UR-DL-IEECHIH-2020	Etiqueta Braille para urna Diputaciones Locales PANTONE 7613 U.	Pieza	5,658			
		UR-AYTO-IEECHIH-2020	Etiqueta Braille para urna Ayuntamiento PANTONE 7763 U.	Pieza	5,658			
		UR-SIND-IEECHIH-2020	Etiqueta Braille para urna Sindicatura PANTONE 457 U.	Pieza	5,658			
	K	UR-GUB-IEECHIH-2020	Instructivo para el armado de la urna Gubernatura. (Incluye los 5 instructivos para las urnas VotoMex).	Pieza	5,663			
		UR-DL-IEECHIH-2020	Instructivo para el armado de la urna Diputaciones Locales.	Pieza	5,658			
		UR-AYTO-IEECHIH-2020	Instructivo para el armado de la urna Ayuntamiento.	Pieza	5,658			
		UR-SIND-IEECHIH-2020	Instructivo para el armado de la urna Sindicatura.	Pieza	5,658			
	L	UR-GUB-IEECHIH-2020	Cinta de Seguridad para sellado de urnas y Caja Paquete Electoral. (Incluye 2,341 cintas para urnas simulacro y 5 para urnas VotoMex).	Pieza	8,004			
	M	CPE-GUB-IEECHIH-2020	Caja Paquete Electoral Gubernatura 28 cm.	Pieza	5,658			
	N	CPE-GUB-IEECHIH-2020	Caja Paquete Electoral Gubernatura 28 cm (simulacro).	Pieza	780			
O	BPU-IEECHIH-2020	Base Porta Urna.	Pieza	9,620				
P	CCME-IEECHIH-2020	Caja Contenedora Material 2021.	Pieza	3,734				
Q	CCME-IEECHIH-2020	Caja Contenedora Material 2016.	Pieza	2,227				
R	CCS-VOTOMEX-IEECHIH-2020	Caja Contenedora de sobres VotoMex.	Pieza	5				
S	CPE-VOTOMEX-IEECHIH-2020	Caja Paquete Electoral VotoMex.	Pieza	5				

NOMBRE DEL LICITANTE

NOMBRE Y FIRMA DEL REPRESENTANTE  
LEGAL

 <p>INSTITUTO ESTATAL ELECTORAL DE CHIHUAHUA ESPECIFICACIONES TÉCNICAS DEL PRODUCTO CANCEL ELECTORAL</p>	CAMBIOS		FECHA
	REVISIÓN	RESPONSABLE	
	1		
	2		

**TOTAL DE CANCELES ELECTORALES A PRODUCIR .**

Canceles electorales para la elección.	2,531	Completos
Instructivos para el armado del cancel electoral.	5,658	

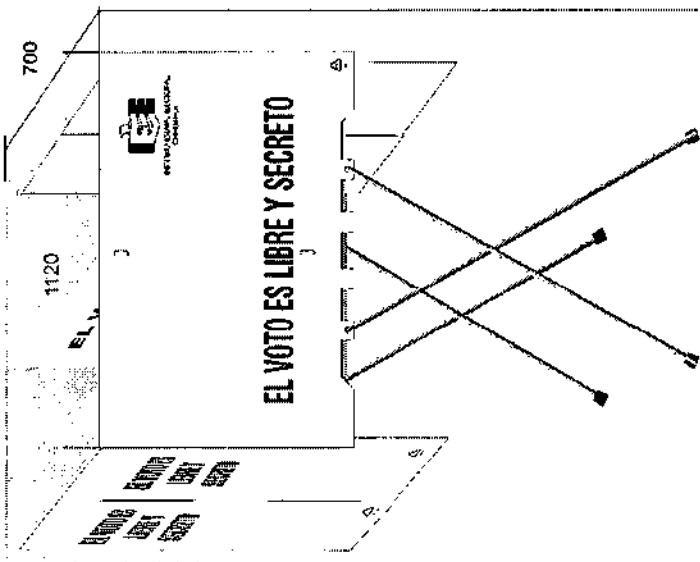

1782

**COMPONENTES DEL CANCEL ELECTORAL. (Componentes Adicionales)**

- 1 Base de plástico de polipropileno corrugado.
- 1 Separador central de plástico de polipropileno corrugado.
- 2 Separadores laterales de polipropileno corrugado.
- 1 Juego de Patas tipo tijera de tubo conduit en forma de "U".
- 2 Contorneros de tubo de polietileno de alta densidad.
- 4 Corfinas de plástico de polietileno.
- 4 Tapones de hule para confinero.
- 1 Instructivo de armado.

4,672 Piezas  
4,932 Piezas

**Nota:**

Cada uno de los cancelles y sus componentes se empaquetarán en las cajas contenedoras del material electoral.  
Los separadores laterales y central se doblarán por la mitad, para su guardado en la caja contenedora.  
En los dobleces del separador central se colocará un instructivo de armado.

Los cancelles correspondientes a SIMULACRO se entregarán por separado del resto de los materiales.

<b>DESCRIPCION DEL PRODUCTO:</b>		<b>Componentes del Cancel:</b>	
CANCEL ELECTORAL		Base de lámina de plástico corrugado de polipropileno copolímero color negro.	Contorneros de Tubos de polietileno de alta densidad color gris.
<b>DIMENSIONES:</b>		Separador central de lámina de plástico corrugado de polipropileno copolímero blanco opaco.	Corfinas de plástico de polietileno blanco opaco.
Ensamblado:	Long: 1120 mm Ancho: 700 mm Alc: 1782 mm	Separador lateral de lámina de plástico corrugado de polipropileno copolímero blanco opaco.	Tapones de hule acrobitejito para confinero.
<b>ACOTACIONES:</b>		Juego de patas tipo tijera de tubo conduit galvanizado para el ensamblado.	Instructivo de armado en papel bond tamaño carta una vez color espejo.
Miniretros	ESCALA Sin escala	NOTAS: NMXE-092-CEFP-2010 ASTM-D 259-10e1 ASTM D698-14 NMXE-092-CEFP-2010 NMXE-092-CEFP-2010 NMXE-092-CEFP-2010	PROCESO: EQUIPO: Varios
		NMXE-131-SCFP-2004 NMXE-041-081-SCFP-2004 NMXE-047-SCFP-2013 NMXE-024-SCFP-2010	ELABORÓ: EFRÉN ENRIQUEZ FLORES
			REVISÓ: SAUL OCTAVIO RICO GALINDO
			APROBÓ: SAUL OCTAVIO RICO GALINDO





**INSTITUTO ESTATAL ELECTORAL DE CHIHUAHUA**  
 ESPECIFICACIONES TÉCNICAS DEL PRODUCTO  
**CANCEL ELECTORAL**

CAMBIOS		FECHA
REVISIÓN	RESPONSABLE	
1		
2		

**Dimensiones generales del separador central:**

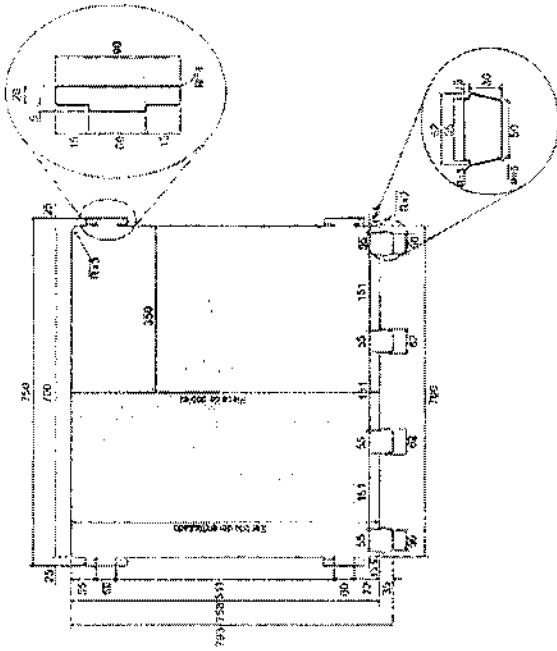

**Detalle de seguros inferiores del separador central: 62 mm x 30 mm, r=3 mm, r=5 mm**

**Detalle de seguros laterales:**

**Dimensiones de los seguros laterales:**  
 90 mm ( $\pm 1$  mm) de largo.  
 25 mm ( $\pm 1$  mm) de ancho.  
 (incluye acoplamiento al separador lateral)

**Seguros inferiores tipo flecha:**  
 45 a 60 mm ( $\pm 1$  mm) de largo.  
 35 mm ( $\pm 2$  mm) de ancho.  
 (incluye acoplamiento a la base).

**Esquinas Redondeadas:**  
 11 mm de Radio ( $\pm 1$  mm).

**Especimen de ensayo:**  
 Elaborado con la lámina plástica que se solicita para la producción de los separadores.

**Dimensiones del espécimen para pruebas mecánicas de calidad.**

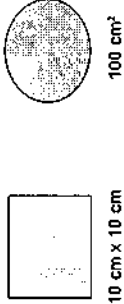

**Nota:** Los especímenes serán para que el proveedor realice pruebas de calidad al producto terminado y entregue certificados al IEECHIH. Si el IEECHIH cuenta con un laboratorio deberá solicitar muestras para certificar el producto adquirido.

**Nota:** Las cuchillas de los suajos deberán revisarse cada 1000 golpes para evitar dimensiones fuera de tolerancias.

DESCRIPCIÓN DEL PRODUCTO:	MATERIAL DE FABRICACION:	LABORADO:
SEPARADOR CENTRAL	Lámina de plástico corrugado de polipropileno copolímero.	EFREN ENRIQUEZ FLORES
DIMENSIONES:	Calibre: 3mm (±5%) (3,152,85 mm).	REVISÓ:
Largo: 750 mm (+2.0 mm, -0.00 mm) incluye seguros.	Concentración del color #13%.	SAUL OCTAVIO RICO GALINDO
Ancho: 750 mm (+2.0 mm, -0.00 mm) incluye seguros.	Adhivo UV, 0.1% en peso.	APROBÓ:
Altura: 750 mm (+2.0 mm, -0.00 mm) incluye seguros.	Escala: CE L'g'p', L= 93.53; a=1.01; b=0.06.	SAUL OCTAVIO RICO GALINDO
ACOTACIONES:	NORMAS: NIKE-004/VGE-200	ECUIPO:
Módulos	ASTM D 1839-14	Extensores, Sujatajores
Módulos	ASTM D 258-10c1	Extensión y Suajado







**INSTITUTO ESTATAL ELECTORAL DE CHIHUAHUA**  
**ESPECIFICACIONES TÉCNICAS DEL PRODUCTO**  
**CANCEL ELECTORAL**

CAMBIOS	
REVISIÓN	RESPONSABLE
1	
2	

FECHA

**BASE DEL CANCEL ELECTORAL.**

**Dimensiones del barreno:**  
 Barreno para sujetador  
 del marcador de boletas  
 diámetro: 5 mm.

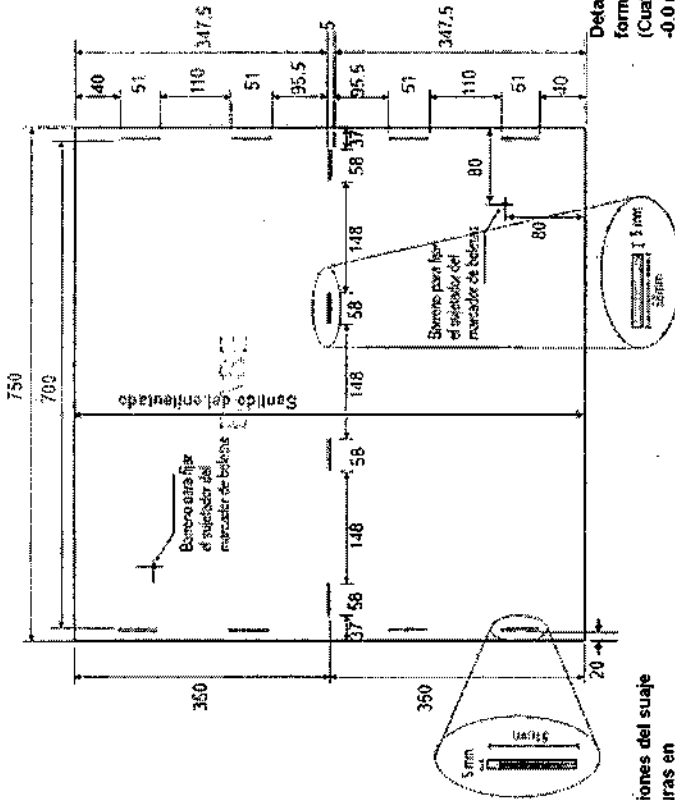

**Detalle y dimensiones del suaje para formar ranuras en los bordes laterales (cuatro por lado):**  
 Largo: 51 mm (+1mm; -0.0 mm).  
 Ancho: 5 mm (+1mm; -0.0 mm).

**Detalle y dimensiones del suaje para formar ranuras al centro:**  
 (Cuatro en total): Largo: 58 mm (+1mm; -0.0 mm) x Ancho: 5 mm (+1mm; -0.0 mm).

DESCRIPCIÓN DEL PRODUCTO:		MATERIAL DE FABRICACIÓN:	
BASE		Lámina de polipropileno opalimento extruido.	Color: Process Black.
ANIMACIONES:		Calibre: 4mm. (±5%) (4.242.76 mm).	Aditivo UV: 0.1% en peso.
Base: 700 mm x 750 mm (±2.0 mm).		Gramaje: 800g/m <sup>2</sup> (±10%) (800/720g/m <sup>2</sup> ).	
ACOTACIONES:		Ancho de flauta: 5 mm.	
Milímetros		NORMAS:	NMX-E-232-CMCP-2014
ESCALA:	Sin escala	PROCESO:	Extrusión y Sujadora
		EQUIPO:	Extrusora y Sujadora
		ELABORÓ:	ERREN ENRIQUEZ FLORES
		REVISÓ:	SAUL OCTAVIO RICO GALINDO
		APROBÓ:	SAUL OCTAVIO RICO GALINDO



**INSTITUTO ESTATAL ELECTORAL DE CHIHUAHUA**  
**ESPECIFICACIONES TÉCNICAS DEL PRODUCTO**  
**CANCEL ELECTORAL**

CAMBIOS		FECHA
REVISIÓN	RESPONSABLE	
1		
2		

**Pin Botón:**  
 Componente que fija la extensión a la parte inferior de la pata, para dar la altura de la base.

**Patatas del cancel:** Tipo tijera en forma de "U";  
 Tubo conduit galvanizado de 1/2" pared extralegada,  
 Remache unión de aluminio de 3/16" (4.76mm)  
 x 1.5/8" (41.27 mm) de largo.  
 4 regatones de hule acrílico para exterior.

**Dimensiones Pin Botón:**

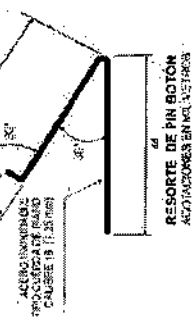
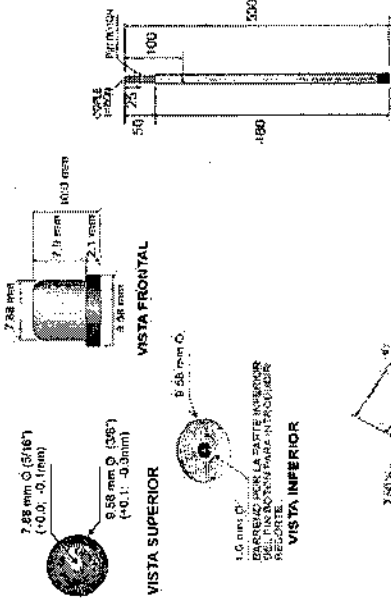

**Resorte para el Pin Botón al interior del cople unión:**  
 Calibre: 18 (1.24 mm).  
 Ángulos: 30° y 90° botón.

**Dimensión de la extensión inferior de las patas:**  
 Incluye cople unión, Pin Botón y regatón.

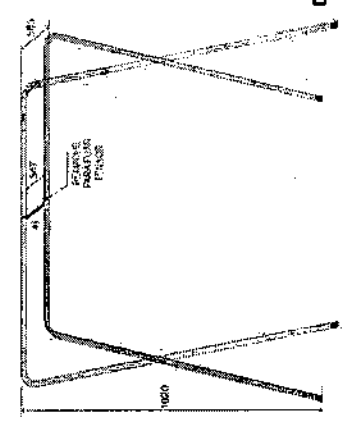

**Dimensión de regatón**  
 Diám 25.96 mm

**Tensor tipo correa:**  
 De polipropileno color negro de 630 mm de largo x 1" de ancho.

**Sujeción del tensor:**  
 Al centro del travesaño de la pata con remache tipo "POP" de 3/16" (4.76 mm).

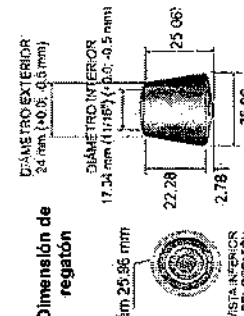

DESCRIPCIÓN DEL PRODUCTO:	MATERIAL DE FABRICACIÓN:
<b>PATAS TIPO TIJERA Y COMPONENTES</b>	Patatas de tubo conduit galvanizado de 1/2" en forma "U".
<b>Dimensiones:</b>	Extensión de tubo conduit galvanizado de 1/2".
Patas: ancho 630 mm y altura 1180mm (±2.0mm).	Tensor tipo correa de polipropileno color negro de 1" de ancho, sujeto a la pata con remache POP de 3/16" de aluminio.
Alturas: altura 1020 mm ± tolerancia 505mm (±2.0 mm).	Regatones de hule acrílico para exterior color negro.
<b>ACOTACIONES:</b>	Pin Botón de hule de 9.58 mm (3/8").
<b>ESCALA:</b>	ASTM B537-15
<b>Módulos</b>	ASTM B928-09
<b>Sin escala</b>	Proceso: Doblado de tubo
	EQUIPO: Dobladora de tubo, soldadora, sierra cortadora de metales, remachadora.
<b>ELABORADO:</b>	EPREN ENRIQUEZ FLORES
<b>REVISADO:</b>	SAÚL OCTAVIO RICO GALINDO
<b>APROBADO:</b>	SAÚL OCTAVIO RICO GALINDO





 <p><b>INSTITUTO ESTATAL ELECTORAL DE CHIHUAHUA</b> ESPECIFICACIONES TÉCNICAS DEL PRODUCTO URNA PARA LA ELECCIÓN DE GOBIERNATURA</p>	CAMBIOS	
	REVISIÓN	RESPONSABLE
	1	FECHA
	2	

<p><b>TOTAL DE URNAS A PRODUCIR.</b> Urna para la elección a la GOBIERNATURA. <b>TOTAL DE URNAS PARA SIMULACRO A PRODUCIR.</b></p> <p><b>TOTAL DE INSTRUMENTOS A PRODUCIR.</b> Instructivo para armado de las urnas. Incluye los instructivos para VOTOMEX. <b>TOTAL DE CINTAS SEGURIDAD A PRODUCIR.</b> Cinta para sellar las urnas y caja paquete electoral. Incluye la cantidad de cintas para SIMULACRO y VOTOMEX. <b>TOTAL DE ETIQUETAS BRAILLE A PRODUCIR.</b> En caso de reutilizar urnas, el Instituto solicitará la cantidad adicional de etiquetas braille</p>	<p>5,658</p> <p>5,663 5</p> <p>5,658 2,346</p> <p>5,658</p>
--	---

**Nota:**  
Las urnas se empaquetarán en la caja contenedora del material electoral.  
Entre los dobleces de la urna de GOBIERNATURA se colocará un instructivo de armado.  
Las urnas correspondientes a SIMULACRO se entregarán por separado del resto de los materiales.

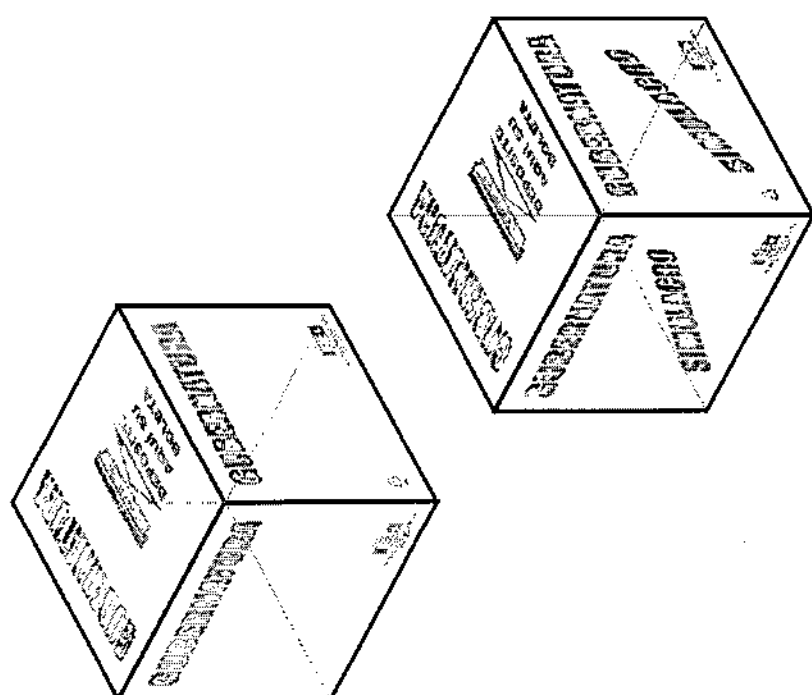

<b>DESCRIPCIÓN DEL PRODUCTO:</b> URNAS ELECTORALES Largo: 380 mm Ancho: 380 mm Alto: 380 mm Tolerancias: (+3.0; -0.0 mm) ACOTACIONES:	<b>MATERIAL DE FABRICACIÓN:</b> Lámina rígida plana transparente cristal Resina polipropileno copolímero random. Grabada con líneas diagonales a 45°.		Resistencia de la urna armada: 4 kg con carga inferior. Per cada esquina o superficie plana. Por tracción al abrir.	ELABORO: EFREN ENRIQUEZ FLORES REVISO: SAÚL OCTAVO RICO GALINDO APROBO: SAÚL OCTAVO RICO GALINDO
	Calibre: 1 mm (40 puntos) Índice de fluidez (MFR) dg/min 2.3. Resistencia a la tensión: 27 N/mm² Gramaje: 880 gr/m² (4.5%) (924g/380g).	Tratamiento corona en ambas caras 38-42 Dynes. Aditivos: Nucleantes y clarificantes para mejorar las propiedades físicas y de transparencia. U.V. al 1% en peso (+2%).	EQUIPO: Suajadora	PROCESO: Extensión y suajado
ESCALA: Sin escala	NORMAS: MMX-E-232-CNCP-2014 ASTM D1003-13 ASTM D1238-13			



**INSTITUTO ESTATAL ELECTORAL DE CHIHUAHUA**  
 ESPECIFICACIONES TÉCNICAS DEL PRODUCTO  
**URNA PARA LA ELECCIÓN DE GOBIERNO**

CAMBIOS	
REVISIÓN	RESPONSABLE
1	
2	

FECHA

**SUAJES PARA LA FORMACIÓN DE RANURAS Y SEGUROS**

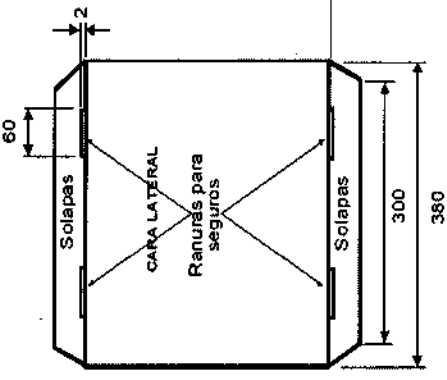

**Sujes para formar ranuras:**  
 En la tapa superior para introducir las boletas  
 Largo: 120 mm ( $\pm 2$  mm).  
 Ancho: 3 mm ( $+1$ ;  $-0.0$  mm).

**Sujes para formar solapas:**  
 En solapas para insertar los seguros  
 Largo: 60 mm ( $+1$ ;  $-0.0$  mm).  
 Ancho: 2.0 mm ( $+1$  mm;  $-0.0$  mm).

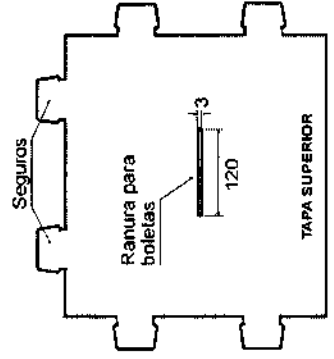

**Seguros**

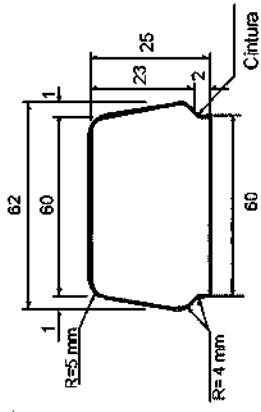

**Sujes para formación de seguros:**  
 Ubicados en los tres lados libres de las tapas superior e inferior.  
 (2 seguros en cada uno de los tres lados libres).

De forma cónica: 60 mm en la parte superior; 62 mm en la parte inferior ( $\pm 1$  mm); y 25 mm ( $\pm 1.0$  mm) de altura.

**Cintura:**  
 Largo: 60 mm.  
 Alto: 2.0 mm (para sujetarse a la ranura).

DESCRIPCIÓN DEL PRODUCTO:		MATERIAL DE FABRICACIÓN:		ELABORADO:	
<b>SUAJES PARA FORMAR RANURAS Y SEGUROS</b>		Lamina rígida plano transparente cristal		EFREN ENRIQUEZ FLORES	
<b>DIMENSIONES:</b>		Resina de polipropileno copolimerizado		REVISOR:	
Exteriores	Largo: 380 mm	Indica de dureza (MIR) 40/50	Resistencia a la tracción: 27 N/mm <sup>2</sup>	SAÚL OCTAVO RICO GALINDO	
Tolerancia: ( $\pm 3.0$ ; $-0.0$ mm)	Ancho: 380 mm	Resistencia a la tracción: 27 N/mm <sup>2</sup>	U.V. al 1% en peso ( $\pm 2\%$ )	APROBADO:	
	Alto: 380 mm	Transparencia: 95% mínimo.		SAÚL OCTAVO RICO GALINDO	
<b>ACOTACIONES:</b>		<b>NORMAS:</b>		<b>PROCESO:</b>	
Milímetros	Sin escala	IMM-E-232-CMCP-2014	ASTM D538-14	sujeto	
		ASTM D1003-13	ASTM D1238-13	Sujetadora	

**INSTITUTO ESTATAL ELECTORAL DE CHIHUAHUA**  
 ESPECIFICACIONES TÉCNICAS DEL PRODUCTO  
**URNA PARA LA ELECCIÓN DE GUBERNATURA**



CAMBIOS

REVISIÓN	RESPONSABLE	FECHA
1		
2		

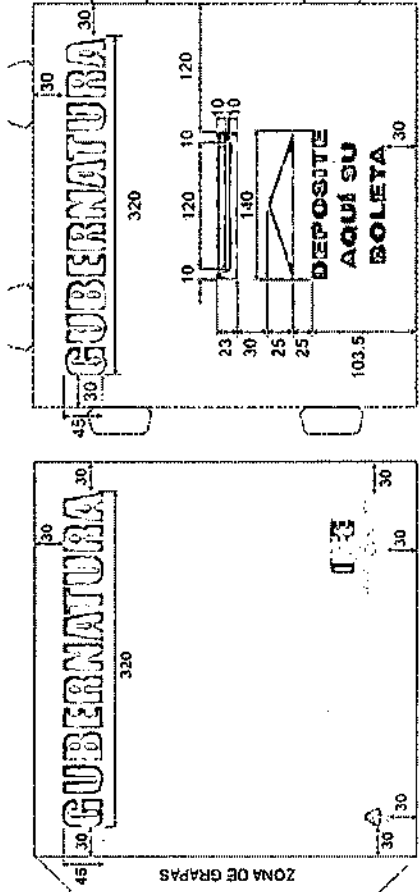

Caras frontal, posterior y laterales

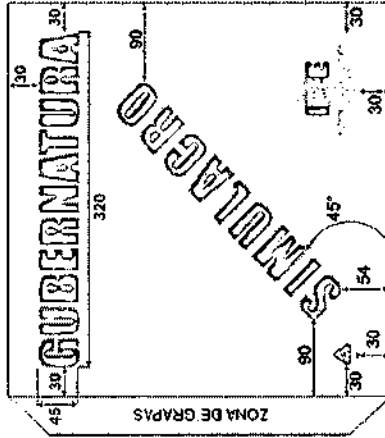

Impresión adicional en caras laterales

**IMPRESIÓN DE LA URNA DE GUBERNATURA.**

Las impresiones serán en efecto espejo sobre la superficie lisa e interna de la tapa superior, caras frontal, posterior y laterales.

**Impresión en la Tapa superior: GUBERNATURA.**

Fuente: Impact de 153 puntos (extendida en eje X= de 303.52 a 320.0 mm).

Marco perimetral de la ranura: 10 mm de ancho.

Flecha indicadora: 140 mm de largo por 25 mm de ancho.

Texto: **DEPOSITE AQUI SU BOLETA.**

Fuente: Micrograma Dee Bold Extended de 63 puntos.

Impresiones en cara frontal, posterior y laterales:

Emblema del IEECHIH.

Imagen proporcionada por el Instituto.

Dimensiones: 72.43 mm de largo x 40 mm de alto.

Texto: GUBERNATURA

Fuente: Impact de 153 puntos (extendida en eje X= de 303.52 a 320.0 mm).

Cara frontal:

Logotipo de reciclado.

Dimensiones: 20 mm de ancho x 27. mm de alto.

URNAS SIMULACRO.

Impresión adicional en caras frontal, posterior y laterales:

Texto: **SIMULACRO.**

Fuente: Impact de 153 puntos (45 mm de alto x 247 mm de largo).

Inclinación 45°.

DESCRIPCIÓN DEL PRODUCTO:	MATERIAL DE FABRICACIÓN:		ELABORÓ:
IMPRESIÓN URNA GUBERNATURA	Impresión en serigrafía.		EFREN ENRIQUEZ FLORES
UNIDADES:	Tinta UV o base agua.		REVISÓ:
Las indicadas en los gráficos.	A una línea.		SAJUL OCTAVIO RICO GALINDO
ACOTACIONES:	Color Pantone 7528U.		APROBÓ:
ESCALA:	NORMAS:		SAJUL OCTAVIO RICO GALINDO
mm/metros	Sin escala		
	NOM-252-SSA1-2011		
	NMX-E-232-CHCP-2014		
	PROCESO: Impresión plana para serigrafía		



 <p>INSTITUTO ESTATAL ELECTORAL DE CHIHUAHUA ESPECIFICACIONES TÉCNICAS DEL PRODUCTO URNA PARA LA ELECCIÓN DE GUBERNATURA</p>	CAMBIOS		FECHA
	REVISIÓN	RESPONSABLE	
	1		
	2		

CINTA DE SEGURIDAD PARA EL SELLADO DE LAS URNAS Y CAJA PAQUETE ELECTORAL.



Emblema del IECHIH archivo proporcionado por el Instituto.  
Medidas: 54.32 mm de largo x 30 mm de alto.

Texto: **PROCESO ELECTORAL LOCAL 2020-2021.**  
Fuente: Impact 124 puntos (comprimida en eje X= de 652.22 a 370.10 mm).

**Características de la cinta**

- La cinta adhesiva debe presentarse embobinada uniformemente sobre sí misma en un centro de cartón, sin presentar defectos tales como:
- Telescopio: deslizamiento de las capas de la cinta una sobre otra.
  - Ventaneo: enrollado de la cinta en el cual sus capas individuales están parcialmente separadas entre sí, permitiendo ver a través del embobinado o bien, presentar protuberancias.
  - Sangrado: cuando la cinta adhesiva presenta pegajosidad por los extremos.
- Al desembobinar la cinta a una longitud de tres metros, no debe romperse o desgarrarse.  
Al desembobinar la cinta al menos tres metros no debe mostrar desprendimiento de adhesivo o texto.  
La cinta adhesiva nueva debe contar con una ceja o pestaña que permita el fácil desembobinado.

DESCRIPCIÓN DEL PRODUCTO:	MATERIAL DE FABRICACIÓN:		
	CINTA DE SEGURIDAD	Polipropileno adhesivo transparente.	Cinta de uso ligero.
DIMENSIONES:	Tolerancia	Impresión en fotografía.	Adhesivo hotmelt
	(±2.5%,-0.0%)	A una lib.	Tratamiento corona 36-42 Dynas.
ACOTACIONES:	ESCALA:	Color negro.	Carrela o centro de cartón: Diam. ext. 80 mm y espesor de 1.5 mm.
	Milímetros	NORMAS:	Diametro exterior total de cinta y carrete 86 mm.
	Sin escala	ASTM D3652/D3652M-01(2012)	EDUCO:
		NMX-N-099-SCF1-2009	Embobinadoras
			REVISOR:
			EFREN ENRIQUEZ FLORES
			APROBADO:
			SAÚL OCTAVIO RICO GALINDO
			EDUCO:
			SAÚL OCTAVIO RICO GALINDO

 <p><b>INSTITUTO ESTATAL ELECTORAL DE CHIHUAHUA</b> ESPECIFICACIONES TÉCNICAS DEL PRODUCTO <b>URNA PARA LA ELECCIÓN DE GOBIERNATURA</b></p>		CAMBIOS		
		REVISIÓN	RESPONSABLE	FECHA
		1		
		2		

**ETIQUETA BRAILLE ADHERIBLE PIGMENTADA EN EL COLOR POR TIPO DE ELECCIÓN.**

Color de la Elección:  
Pantone 7529U para GUBERNATURA.

- La Etiqueta Braille debe pigmentarse en el color de la elección.
- Las etiquetas adhesivas deben presentarse en planillas tamaño carta de 16 piezas, sin defectos de:
- Ventaneo: deficiente adhesión de la mica sobre el respaldo, presentando burbujas de aire.
  - Sangrado: etiqueta adhesiva con pegajosidad por los extremos.
  - La mica adherible no debe romperse o desgarrarse al levantar la etiqueta.
  - La mica adherible debe contar con un suaje que permita el fácil levantamiento del papel de respaldo.

GUBERNATURA

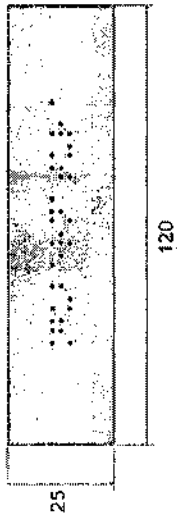

120

Nota:

El fabricante de las urnas deberá pegar las etiquetas braille en la urna como se indica en la figura.

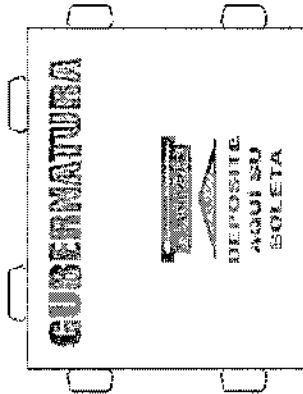

Ubicación de la Etiqueta Braille en la urna:  
Parte superior donde se encuentra la ranura.

**Producción adicional de Etiquetas Braille:**

En caso de reutilizar urnas, el Instituto solicitará la cantidad adicional de Etiquetas Braille para actualizar las urnas existentes y serán entregadas en paquetes al Instituto empaquetadas con papel Kraft, clasificadas por distrito, además llevarán una etiqueta que identifique el producto.

<b>DESCRIPCIÓN DEL PRODUCTO:</b>		<b>MATERIAL DE FABRICACIÓN:</b>	
ETIQUETAS BRAILLE		Mica autoadherible pigmentada.	Elongación de la etiqueta 40%.
DIMENSIONES:		Respaldo: papel bond siliconado.	PEEL (Adhesión al acero 180°): 127 g/pulgada.
Tolerancia	Largo: 120 mm	Cable 5 milésimas incluye respaldo.	LODP TACK (Pegajosidad): 17 g/pulgada.
	Ancho: 25 mm	Espesor adhesivo: 17 micras (±2 micras).	SHEAR (Poder de fijación): 144 g/pulgada.
ACOTACIONES:	ESCALA:	NORMAS:	
Milímetros	Sin escala	NMK-N099-SCF1-2009	ASTM D3652/D3652M-01(2012)
		PROCESO:	Suje y Grabado
		EQUIPO:	Braille
		ELABORÓ:	EFREN ENRIQUEZ FLORES
		REVISÓ:	SAÚL OCTAVIO RICO GALINDO
		APROBÓ:	SAÚL OCTAVIO RICO GALINDO

**INSTITUTO ESTATAL ELECTORAL DE CHIHUAHUA**  
 ESPECIFICACIONES TÉCNICAS DEL PRODUCTO  
**URNA PARA LA ELECCIÓN DE GOBIERNO**

CAMBIOS

REVISIÓN	RESPONSABLE	FECHA
1		
2		

Archivo proporcionado por el IEECHIH

**Empaque de los instructivos:**  
 Se producirá un instructivo por casilla y se deberán colocar entre los dobles de la urna.

**INSTRUCTIVO DE ARMADO Y SELLADO DE LA URNA**

**PASO 1**

**DESPLIEGADO DE LA URNA**  
 DESPLIEGUE LA URNA Y PROCEDA A DOBLARLA EN SENTIDO CONTRARIO AL QUE SE ENCUENTRA.

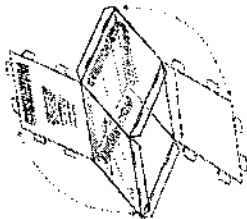

**PASO 2**

**ENSAMBLE DE LA TAPA INFERIOR**  
 INICIE EL ARMADO DE LA TAPA INFERIOR Y PARA ELLO DOBLE LAS SOLAPAS DE LAS PAREDES LATERALES HACIA EL INTERIOR DE LA URNA. DESPUÉS DOBLE LOS SEGUROS DE LA TAPA HACIA ABAJO INSERTÁNDOLOS VERTICALMENTE EN LAS RANURAS DE LAS SOLAPAS INICIANDO CON LOS DE ATRÁS HACIA ADELANTE.

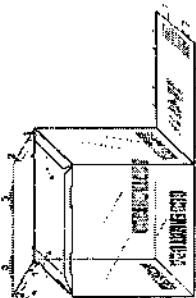

**PASO 3**

**ENSAMBLE DE LA TAPA SUPERIOR**  
 PARA EL ARMADO DE LA TAPA SUPERIOR GIRE LA URNA Y REPITA EL PROCEDIMIENTO DESCRITO EN EL PASO 2.

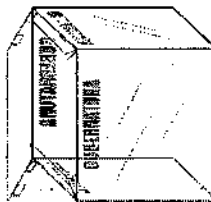

**PASO 4**

**SELLADO DE LA URNA**  
 SELLADAS LAS TAPAS SUPERIOR E INFERIOR PROCEDA A SELLAR LA URNA. PARA ELLO LA CINTA COMO SE MUESTRA EN LA FIGURA AL TERMINAR EL PASO 3. MANEJE LA CINTA PARA QUE ÉSTA SE ADHIERA AL MATERIAL DE LA URNA.

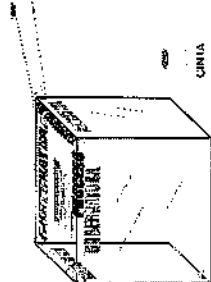

**DESCRIPCIÓN DEL PRODUCTO:**

**INSTRUCTIVO DE ARMADO**

**DIMENSIONES:**  
 Tamaño carta  
 Largo: 279 mm  
 Alto: 216 mm

**ESCALA:**  
 Sin escala

**MATERIAL DE FABRICACIÓN:**

Papel bond de 75 g/m<sup>2</sup>  
 Impresión en offset (x 0 (sobre cartón))  
 A una fina,  
 Color negro.

**NORMAS:**  
 ISO 216 (SERIE ANSIA)

**ELABORÓ:**

EFREN ENRIQUEZ FLORES

**REVISÓ:**

SAJUL OCTAVIO RICO GALINDO

**APROBÓ:**

SAJUL OCTAVIO RICO GALINDO

**Márgenes:**

Superior: 20 mm.  
 Inferior: 20 mm.  
 Izquierdo: 20 mm.  
 Derecho: 20 mm.

**EQUIPO:**

Presna plana

**PROCESO:**

Impresión

 INSTITUTO ESTATAL ELECTORAL DE CHIHUAHUA ESPECIFICACIONES TÉCNICAS DEL PRODUCTO URNAS PARA LA ELECCIÓN DE DIPUTACIONES LOCALES	CAMBIOS	
	REVISIÓN	RESPONSABLE
	1	FECHA
	2	

	TOTAL DE URNAS A PRODUCIR. Una para la elección a DIPUTACIONES LOCALES.	3,308
	TOTAL DE INSTRUCTIVOS A PRODUCIR. Instructivo para armado de las urnas.	5,658
	TOTAL DE ETIQUETAS BRAILLE A PRODUCIR En caso de reutilizar urnas, el Instituto solicitará la cantidad adicional de etiquetas braille	5,658

**Nota:**

Las urnas se empaquetarán en la caja contenedora del material electoral. Entre los dobleces de la urna de DIPUTACIONES LOCALES se colocará un instructivo de armado.

Las urnas correspondientes a SIMULACRO se entregarán por separado del resto de los materiales.

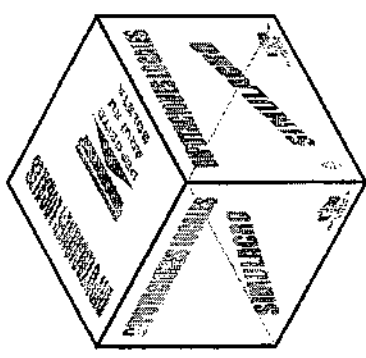
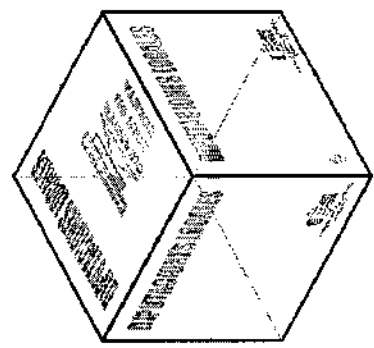

<b>DESCRIPCIÓN DEL PRODUCTO:</b>	<b>MATERIAL DE FABRICACIÓN:</b>	<b>Resistencia de la urna armada:</b>	<b>ELABORÓ:</b>
URNA ELECCIÓN DIPUTACIONES LOCALES Dimensiones: Largo: 340 mm Ancho: 380 mm Alto: 350 mm Tolerancias: (+3.0; -0.0 mm) ACOTACIONES:	Lámina rígida plana transparente cristal. Resina de polipropileno copolímero random. Entabla con líneas diagonales a 45°.	Tratamiento en ambas caras 38-42 Dynas. Aditivos: Nucleantes y tensificantes para mejorar las propiedades físicas y de transparencia. U.V. al 1% en peso (+2%).	EFREN ENRIQUEZ FLORES REVISÓ: SAUL OCTAVIO RICO GALINDO APROBÓ: SAUL OCTAVIO RICO GALINDO
ESCALA: Sin escala	NORMAS: ASTM D1003-13 ASTM D1238-13 ASTM D639-14	EQUIPO: Exfoliación y sustrato	



**INSTITUTO ESTATAL ELECTORAL DE CHIHUAHUA**  
 ESPECIFICACIONES TÉCNICAS DEL PRODUCTO  
**URNAS PARA LA ELECCIÓN DE DIPUTACIONES LOCALES**

CAMBIOS

REVISIÓN	RESPONSABLE	FECHA
1		
2		

**SUAJES PARA LA FORMACIÓN DE RANURAS Y SEGUROS**

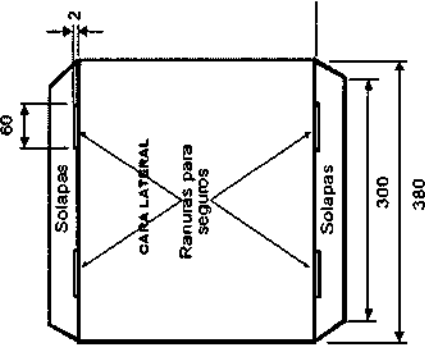

**Sujes para formar ranuras:**  
 En la tapa superior para introducir las boletas.  
 Largo: 120 mm ( $\pm 2$  mm).  
 Ancho: 3 mm (+1; -0.0 mm).

**Sujes para formar solapas:**  
 En solapas para insertar los seguros.  
 Largo: 60 mm (+1; -0.0 mm).  
 Ancho: 2.0 mm (+1 mm; -0.0 mm).

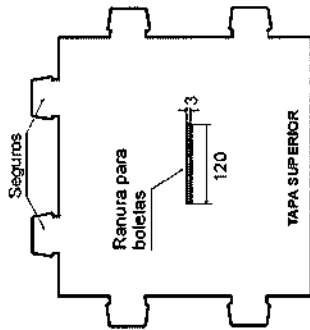

**Seguros**

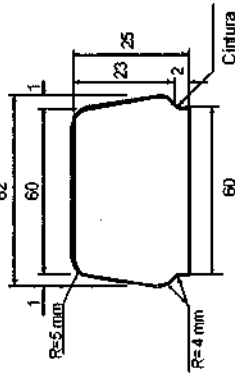

**Sujes para formación de seguros:**  
 Ubicados en los tres lados libres de las tapas superior e inferior  
 (2 seguros en cada uno de los tres lados libres).

De forma cónica: 60 mm en la parte superior; 62 mm en la parte inferior ( $\pm 1$  mm); y  
 25 mm ( $\pm 1.0$  mm) de altura.

**Cintura:**  
 Largo: 60 mm.  
 Alto: 2.0 mm (para sujetarse a la ranura).

DESCRIPCIÓN DEL PRODUCTO:	MATERIAL DE FABRICACIÓN:	ELABORADOR:
SUAJES PARA FORMAR RANURAS Y SEGUROS	Lámina rígida plana transparente cristal	EFREN ENRIQUEZ FLORES
<b>DIMENSIONES:</b>		<b>REVISOR:</b>
Largo: 380 mm	Resina de polipropileno copolímero random.	SAÚL OCTAVIO RICO GALINDO
Ancho: 360 mm	Grabada con líneas diagonales a 45°.	<b>APROBADO:</b>
Altura: 380 mm	Transparencia: 95% mínimo.	SAÚL OCTAVIO RICO GALINDO
<b>TOLERANCIAS:</b> (± 0.0; -0.0 mm).		
<b>NOTACIONES:</b>		
<b>ESCALA:</b>		
Milímetros		
<b>PROCESO:</b>		
Extrusión y suajado		
<b>EQUIPO:</b>		
ASTM D1000-13	ASTM D1238-13	
ASTM D638-14		



**INSTITUTO ESTATAL ELECTORAL DE CHIHUAHUA**  
 ESPECIFICACIONES TÉCNICAS DEL PRODUCTO  
**URNAS PARA LA ELECCIÓN DE DIPUTACIONES LOCALES**

CAMBIOS		FECHA
REVISIÓN	RESPONSABLE	
1		
2		

**IMPRESIÓN DE LA URNA DE DIPUTACIONES LOCALES.**  
 Las impresiones serán en efecto espejo sobre la superficie lisa e interna de la tapa superior, caras frontal, posterior y laterales.

**Impresiones en Tapa superior: DIPUTACIONES LOCALES.**  
 Fuente: Impact de 153 puntos (comprimida en eje X= de 489.98 a 320.0 mm).

**Marco perimetral de la ranura: 10 mm de ancho.**

**Flecha indicadora: 140 mm de largo por 25 mm de ancho.**

**Texto: DEPOSITE AQUÍ SU BOLETA.**

Fuente: Micrograma Dee Bold Extended de 63 puntos.

**Impresiones en cara frontal, posterior y laterales:**

**Emblema del IEECHH**

Imagen proporcionada por el Instituto.

Dimensiones: 70.62 mm de largo x 39 mm de alto.

**Texto: DIPUTACIONES LOCALES.**

Fuente: Impact de 153 puntos (comprimida en eje X= de 489.98 a 320.0 mm).

**Cara frontal:**

Logotipo de reciclado.

Dimensiones: 20 mm de ancho x 27 mm de alto.

**URNAS SIMULACRO.**

Impresión adicional en caras frontal, posterior y laterales:

Texto: SIMULACRO.

Fuente: Impact de 153 puntos (45 mm de alto x 247 mm de largo).  
 Inclinación a 45°.

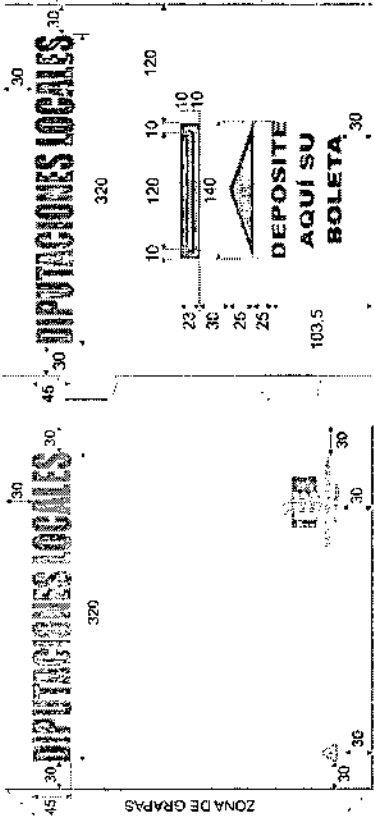

Tapa superior

Caras frontal, posterior y laterales



Impresión adicional en caras laterales

<b>DESCRIPCIÓN DEL PRODUCTO:</b>	<b>MATERIAL DE FABRICACIÓN:</b>	
IMPRESIÓN URNA DIPUTACIONES LOCALES	Impresión en serigrafía.	
<b>DIMENSIONES:</b>	Tela UV o base agua.	
Las indicadas en los gráficos.	A una línea.	
<b>ACOTACIONES:</b>	Color Pantone 7813U.	
Milímetros	<b>ESCALA:</b>	<b>NORMAS:</b>
	Sin escala	NOM-532-SSA1-2011
		NMR-E-232-CNCP-2014
<b>ELABORÓ:</b>	<b>EFREN ENRIQUEZ FLORES</b>	
<b>REVISÓ:</b>	SAUL OCTAVIO RICO GALINDO	
<b>APROBÓ:</b>	SAUL OCTAVIO RICO GALINDO	
<b>EQUIPO:</b>	Impresora plana para serigrafía	



**INSTITUTO ESTATAL ELECTORAL DE CHIHUAHUA**  
 ESPECIFICACIONES TÉCNICAS DEL PRODUCTO  
**URNAS PARA LA ELECCIÓN DE DIPUTACIONES LOCALES**

CAMBIOS		REVISIÓN	RESPONSABLE	FECHA
		1		
		2		

CINTA DE SEGURIDAD PARA EL SELLADO DE LA URNA Y CAJA PAQUETE ELECTORAL



Emblema del IECHIH archivo proporcionado por el Instituto.  
 Dimensiones: 54.32 mm de largo x 30 mm de alto.

Texto: PROCESO ELECTORAL LOCAL 2020-2021.  
 Fuente: Impact 124 puntos (comprimida en eje X= de 652.22 a 370.10 mm).

**Características de la cinta**

La cinta adhesiva debe presentarse embobinada uniformemente sobre sí misma en un centro de cartón, sin presentar defectos tales como:

- Telescopio: deslizamiento de las capas de la cinta una sobre otra.
  - Ventaneo: enrollado de la cinta en el cual sus capas individuales están parcialmente separadas entre sí, permitiendo ver a través del embobinado o bien, presentar protuberancias.
  - Sangrado: cuando la cinta adhesiva presenta pegajosidad por los extremos.
- Al desembobinar la cinta a una longitud de tres metros, no debe romperse o desgarrarse.  
 Al desembobinar la cinta al menos tres metros no debe mostrar desprendimiento de adhesivo o texto.  
 La cinta adhesiva nueva debe contar con una ceja o pestaña que permita el fácil desembobinado.

DESCRIPCIÓN DEL PRODUCTO:	MATERIAL DE FABRICACIÓN:	ELABORADO:
CINTA DE SEGURIDAD	Poliéster adhesivo transparente.	EFREN ENRIQUEZ FLORES
Dimensiones:	Cinta de uso ligero. Calibre 25 micras (± 2 micras). Impresión en litografía. Espesor adhesivo: 18 micras (± 2 micras). Espesor total de cinta y cartón: 1.5 mm. Diámetro exterior total de cinta y cartón: 88 mm.	REVISÓ: SAÚL OCTAVIO RICO GALINDO
Tolerancia (+2.5% - 0.0%)	Ancho: 48 mm Largo: 20 m Color negro.	APROBÓ: SAÚL OCTAVIO RICO GALINDO
ESCALA:	Escala Sin escala	ESQUIPO:
Normas:	MRK-N-096-SCFI-2009 ASTM D3652D/3652M-01(2012)	PROCESO:
		Embobinadoras Impresión





**INSTITUTO ESTATAL ELECTORAL DE CHIHUAHUA**  
 ESPECIFICACIONES TÉCNICAS DEL PRODUCTO  
**URNAS PARA LA ELECCIÓN DE DIPUTACIONES LOCALES**

CAMBIOS		REVISIÓN	RESPONSABLE	FECHA
		1		
		2		

**ETIQUETA BRAILLE ADHERIBLE PIGMENTADA EN EL COLOR DE LA ELECCIÓN**

Color de la Elección:  
 Pantone 7613U para DIPUTACIONES LOCALES



120

DIPUTACIONES LOCALES

**Producción adicional de Etiquetas Braille:**  
 En caso de reutilizar urnas, el Instituto solicitará la cantidad adicional de etiquetas braille para actualizar las urnas existentes y serán entregadas en paquetes al Instituto empacadas con papel kraft, clasificadas por distrito, además llevarán una etiqueta que identifique el producto.

La Etiqueta Braille debe pigmentarse en el color de la elección.

Las etiquetas adhesivas deben presentarse en planillas tamaño carta de 16 piezas, sin defectos de:

- Ventaneo: deficiente adhesión de la mica sobre el respaldo, presentando burbujas de aire
- Sangrado: etiqueta adhesiva con pegajosidad por los extremos

La mica adherible no debe romperse o desgarrarse al levantar la etiqueta.  
 La mica adherible debe contar con un suaje que permita el fácil levantamiento del papel de respaldo.

**Nota:**  
 El fabricante de las urnas deberá pegar las etiquetas braille en la urna como se indica en la figura.

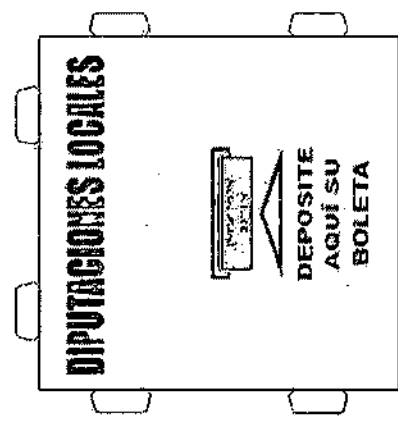

Ubicación de la Etiqueta Braille en la urna:  
 Parte superior donde se encuentra la ranura.

DESCRIPCIÓN DEL PRODUCTO:	MATERIAL DE FABRICACIÓN:	LABOR:
ETIQUETA BRAILLE	Mica autoadherible pigmentada.	EFREN ENRIQUEZ FLORES
	Respaldo: Papel bond siliconado.	Revisó:
Dimensiones:	Longitud: 120 mm	SAJUL OCTAVIO RICO GALINDO
	Tolerancia: Calibre 5 milímetros incluye respaldo.	Aprobó:
	Ancho: 25 mm	SAJUL OCTAVIO RICO GALINDO
ACOTACIONES:	Espejor adhesivo: 17 micras (±5 micras).	
	ESCALA: Sin escala	
	NORMAS: NMX-H-098-SC-FI-2009	
	ASTM D3652D3652M-01(2012)	
	PROCESO: Suaje y Grabado	
	EQUIPO: Braille	



**INSTITUTO ESTATAL ELECTORAL DE CHIHUAHUA**  
 ESPECIFICACIONES TÉCNICAS DEL PRODUCTO  
**URNAS PARA LA ELECCIÓN DE DIPUTACIONES LOCALES**

CAMBIOS		REVISIÓN	RESPONSABLE	FECHA
		1		
		2		

Archivo proporcionado por el IEECHIH

**Empaque de los instructivos:**  
 Se producirá un instructivo por casilla y se deberán colocar entre los dobles de la urna.

**INSTRUCTIVO DE ARMADO Y SELLADO DE LA URNA**

**PASO 1**

**DESPLIEGUE DE LA URNA**  
 DESPUÉS DE LA URNA Y PROCEDA A DOBLARLA EN SENTIDO CONTRARIO AL QUE SE ENCUENTRA

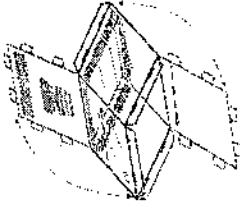

**PASO 2**

**ENSAMBLE DE LA TAPA INFERIOR**  
 INICIE EL ARMADO DE LA TAPA INFERIOR Y PARA ELLO DOBLE LAS SOLAPAS DE LAS PAREDES LATERALES HACIA EL INTERIOR DE LA URNA, DESPUÉS DOBLE LOS SEGUROS DE LA TAPA HACIA ABAJO INSERTÁNDOLOS VERTICALMENTE EN LAS RANURAS DE LAS SOLAPAS INICIANDO CON LOS DE ATRÁS HACIA DELANTE.

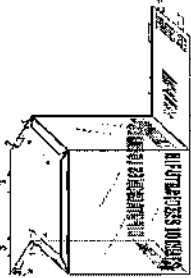

**PASO 3**

**ENSAMBLE DE LA TAPA SUPERIOR**  
 PARA EL ARMADO DE LA TAPA SUPERIOR GIRE LA URNA Y REPITA EL PROCEDIMIENTO DESCRITO EN EL PASO 2.



**PASO 4**

**SELLADO DE LA URNA**  
 ARMADAS LAS PAREDES SUPERIOR E INFERIOR PROCEDA A SELLAR LA URNA CON UN CINTA DE PAQUETE. SE DEBE SELLAR EN LA CINTA AL TERMINAR PASE LA MANO SOBRE LA CINTA PARA QUE ÉSTA SE ADHIERA AL MATERIAL DE LA URNA.

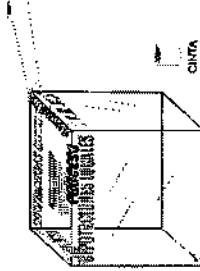

**DESCRIPCIÓN DEL PRODUCTO:**

**INSTRUCTIVO DE ARMADO**

**DIMENSIONES:**

Tamaño carta

Largo: 279 mm

Alt.: 216 mm

**ACOTACIONES:**

ESCALA: Sin escala

NORMAS: ISO 216 (SERIE ANSIA)

**MATERIAL DE FABRICACIÓN:**

Papel bond de 75 gm<sup>2</sup>.

Impresión en offset 1x0 (una cara).

A una tinta.

Color negro.

Forma de impresión: Apalada.

**Márgenes:**

Superior: 20 mm.

Interior: 20 mm.

Izquierdo: 20 mm.

Derecho: 20 mm.

**PROCESO:**

Impresión

Preesa plana

**ELABORÓ:**

EFREN ENRIQUEZ FLORES

**REVISÓ:**

SAUL OCTAVO RICO GALINDO

**APROBÓ:**

SAUL OCTAVO RICO GALINDO

 <p><b>INSTITUTO ESTATAL ELECTORAL DE CHIHUAHUA</b> ESPECIFICACIONES TÉCNICAS DEL PRODUCTO URNAS PARA LA ELECCIÓN DE AYUNTAMIENTO</p>	CAMBIOS	
	REVISIÓN	RESPONSABLE
	1	FECHA
	2	

<p><b>TOTAL DE URNAS A PRODUCIR.</b> Urna para la elección de AYUNTAMIENTO. 2,370</p> <p><b>TOTAL DE INSTRUMENTOS A PRODUCIR.</b> Instrumento para armado de las urnas. 5,658</p> <p><b>TOTAL DE ETIQUETAS BRAILLE A PRODUCIR.</b> En caso de reutilizar urnas, el Instituto solicitará la cantidad adicional de etiquetas braille. 5,658</p> <p><b>Nota:</b> Cada urna se empaquetará en la caja contenedora del material electoral. Entre los dobles de la urna de AYUNTAMIENTO se colocará un instrumento de armado. Las urnas correspondientes a SIMULACRO se entregarán por separado del resto de los materiales.</p>	<p><b>Resistencia de la urna armada:</b> 4 kg con carga inferior. Por caída esquinada o superficie plana. Por tracción al abrir.</p> <p><b>EQUIPO:</b> Exmésion y suajado</p>
--	---

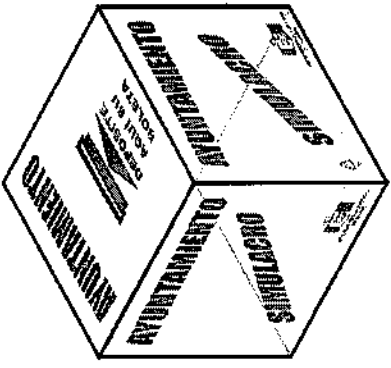
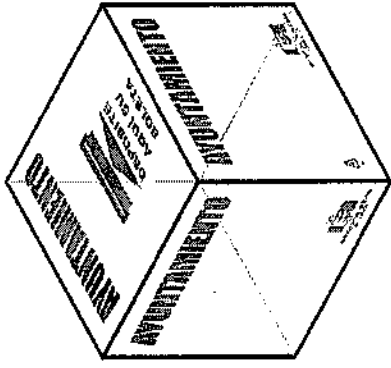

<b>DESCRIPCIÓN DEL PRODUCTO:</b>	<b>MATERIAL DE FABRICACIÓN:</b>	<b>Resistencia de la urna armada:</b>	<b>ELABORADO:</b>
<p><b>URNA, ELECCIÓN AYUNTAMIENTO</b></p> <p><b>EMENSIONES:</b> Largo: 380 mm Ancho: 380 mm Alto: 380 mm</p> <p><b>Tolerancia:</b> (+3.0; -0.0 mm)</p> <p><b>ACOTACIONES:</b></p>	<p>Lámina rígida plana transparente cristal. Resina polipropileno copolímero random. Grabada con líneas diagonales a 45°. Transparencia: 95% mínimo.</p> <p><b>NORMAS:</b> NMX-E-232-CNCP-2014    ASTM D638-14 ASTM D1003-13    ASTM D1238-13</p>	<p>4 kg con carga inferior. Por caída esquinada o superficie plana. Por tracción al abrir.</p>	<p><b>EFREN ENRIQUEZ FLORES</b></p> <p><b>REVISÓ:</b> SAUL OCTAVIO RICO GALINDO</p> <p><b>APROBÓ:</b> SAUL OCTAVIO RICO GALINDO</p>

**INSTITUTO ESTATAL ELECTORAL DE CHIHUAHUA**  
 ESPECIFICACIONES TÉCNICAS DEL PRODUCTO  
 URNAS PARA LA ELECCIÓN DE AYUNTAMIENTO



CAMBIOS

REVISIÓN	RESPONSABLE	FECHA
1		
2		

Dimensiones del desarrollo para la producción de urna:

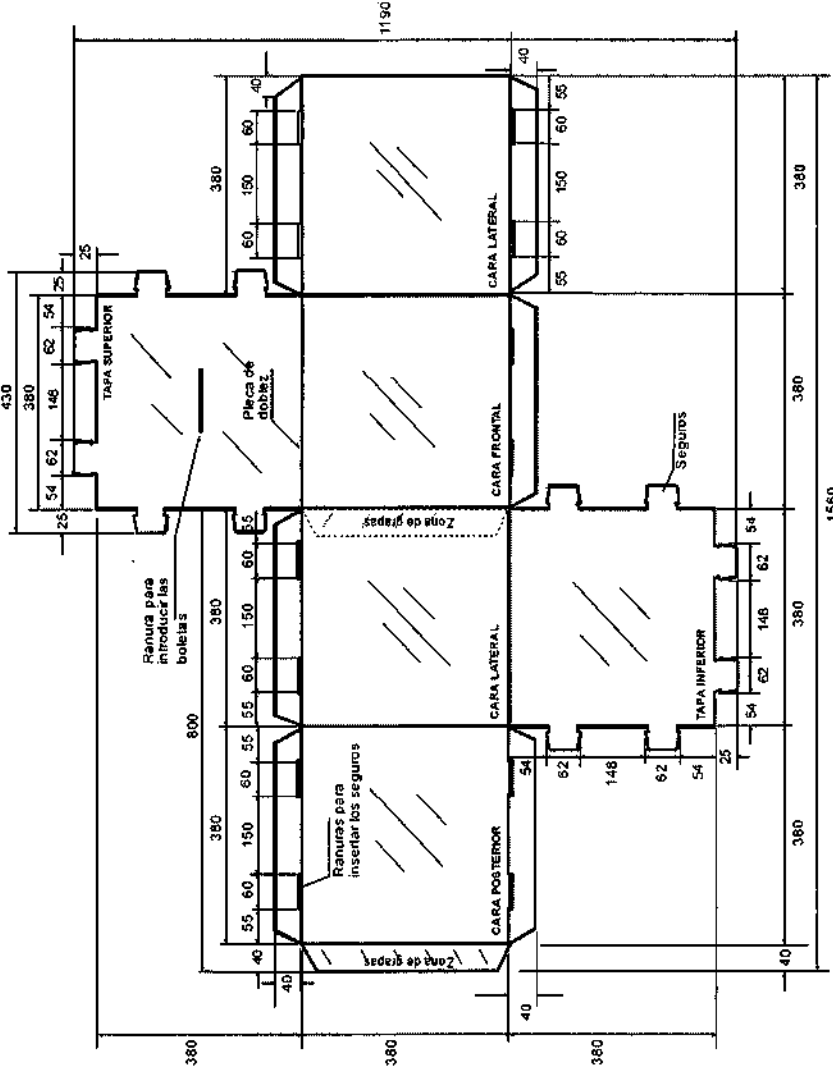

**Grapas para cerrar la urna en una pieza:**  
 10 grapas (5 en cada sección especificada).

**Material:** Alambre electro-galvanizado.  
 Ancho: 95 milésimas de pulgada (2.4 mm).  
 Espesor: 23 milésimas de pulgada (0.6 mm).

**Dimensiones de la grapa:**  
 Ancho de lomo: 12 mm.  
 Largo de pata: 9 mm.

**Nota:**  
 Las cuchillas de los sujes deberán revisarse cada 1000 golpes para evitar dimensiones fuera de tolerancias.

DESCRIPCIÓN DEL PRODUCTO:	MATERIAL DE FABRICACIÓN:	ELABORADO:
<b>DESARROLLO PARA PRODUCCIÓN</b>	Lámina rígida para transparente cristal.	EFREN ENRIQUEZ FLORES
<b>DIMENSIONES:</b>	Calibre: 1 mm (40 puntos).	REVISÓ:
Largo: 380 mm	Índice de fluidez (IMFR) dg/min 2.3.	SAÚL OCTAVIO RICO GALINDO
Ancho: 380 mm	Resistencia a la tensión: 27 N/mm <sup>2</sup> .	APROBÓ:
Tolerancia: (+3.0; -0.0 mm).	Gravado con líneas diagonales a 45°.	SAÚL OCTAVIO RICO GALINDO
<b>ACOTACIONES:</b>	Transparencia: 85% mínimo.	PROCESO:
Milímetros	ESCALA: Sin escala	Extensión y sueldado
	NMX-E-232-CHNC-2014 ASTM D638-14 ASTM D1003-13 ASTM D1238-13	EQUIPO:

**INSTITUTO ESTATAL ELECTORAL DE CHIHUAHUA**  
 ESPECIFICACIONES TÉCNICAS DEL PRODUCTO  
**URNAS PARA LA ELECCIÓN DE AYUNTAMIENTO**

CAMBIOS		REVISIÓN	RESPONSABLE	FECHA
		1		
		2		

**SUAJES PARA LA FORMACIÓN DE RANURAS Y SEGUROS.**

**Sujes para formar ranuras:**  
 En la tapa superior para introducir las boletas.  
 Largo: 120 mm (±2 mm)  
 Ancho: 3 mm (+1; -0.0 mm).

**Sujes para formar solapas:**  
 En solapas para insertar los seguros.  
 Largo: 60 mm (+1; -0.0 mm)  
 Ancho: 2.0 mm (+1 mm; -0.0 mm).

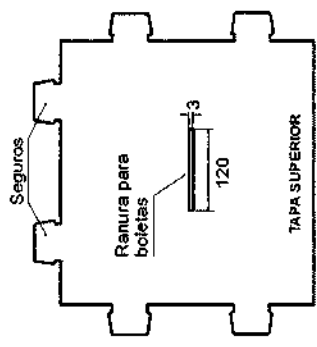
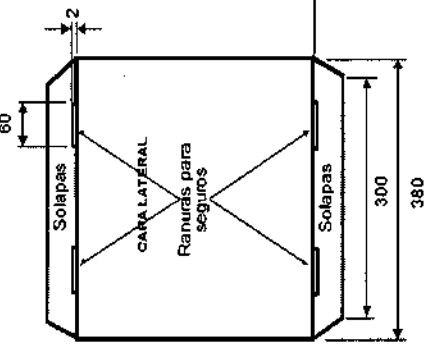

**Seguros**

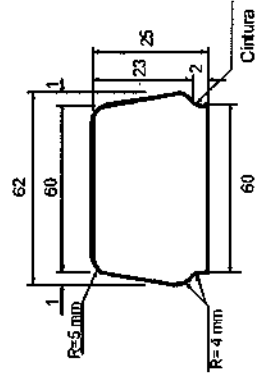

**Sujes para formación de seguros:**  
 Ubicados en los tres lados libres de las tapas superior e inferior.  
 (2 seguros en cada uno de los tres lados libres).

De forma cónica: 60 mm en la parte superior; 62 mm en la parte inferior (±1 mm); y 25 mm (±1.0 mm) de altura.

Cintura:  
 Largo: 60 mm.  
 Alto: 2.0 mm (para sujetarse a la ranura).

DESCRIPCIÓN DEL PRODUCTO:	MATERIAL DE FABRICACIÓN:	ELABORADO:
SUJES PARA FORMAR RANURAS Y SEGUROS	Lámina rígida plana transparente cristal	EFREN ENRIQUEZ FLORES
DIMENSIONES:	Calibre: 1 mm (40 puntos).	REVISÓ:
Largo: 380 mm	Índice de turbidez (MTF) óg/min 2.3.	SAÚL OCTAVIO RICO GALINDO
Ancho: 380 mm	Resistencia a la tensión: 27 N/mm <sup>2</sup> .	APROBÓ:
Alto: 380 mm	Gravaje: 880 g/m <sup>2</sup> (± 5%) (824g-836g).	SAÚL OCTAVIO RICO GALINDO
Tolerancia: (+3.0; -0.0 mm)	Transparencia: 95% mínimo.	PROCESO:
ACOTACIONES:	FORMAS: NMX-E-232-CHNC-2014 ASTM D1003-13 ASTM D1238-13	EQUIPO:
Millímetros	Sin escala	Extrusión y suajado



**INSTITUTO ESTATAL ELECTORAL DE CHIHUAHUA**  
 ESPECIFICACIONES TÉCNICAS DEL PRODUCTO  
**URNAS PARA LA ELECCIÓN DE AYUNTAMIENTO**

**CAMBIOS**

REVISIÓN	RESPONSABLE	FECHA
1		
2		

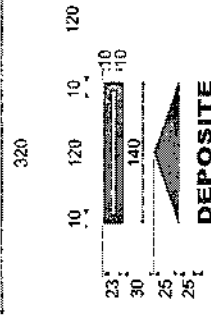
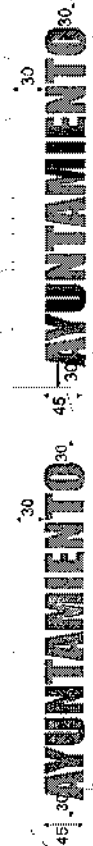

Caras frontal, posterior y laterales



**IMPRESIÓN DE LA URNA DE AYUNTAMIENTO.**  
 Las impresiones serán en efecto espejo sobre la superficie lisa e interna de la tapa superior, caras frontal, posterior y laterales.

**Impresiones en la tapa superior: AYUNTAMIENTO.**  
 Fuente: Impact de 153 puntos (extendida en eje X= de 317.22 a 320.0 mm).

**Marco perimetral de la ranura: 10 mm de ancho.**  
**Flecha indicadora: 140 mm de largo x 25 mm de ancho.**  
**Texto: DEPOSITE AQUÍ SU BOLETA**  
 Fuente: Micrograma Dee Bold Extended de 63 puntos.

**Impresiones en cara frontal, posterior y laterales**  
**Emblema del IEECHH.**  
 Imagen proporcionada por el Instituto  
 Dimensiones: 72.43 mm de largo x 40 mm de alto.

**Texto: AYUNTAMIENTO**  
 Fuente: Impact de 153 puntos (extendida en eje X= de 317.22 a 320.0 mm).

**Cara frontal: Logotipo de reciclado:**  
 Dimensiones: 20 mm de ancho x 27 mm de alto.

**URNAS SIMULACRO.**  
**Impresión adicional en cara frontal, posterior y laterales:**  
**Texto: SIMULACRO**  
 Fuente: Impact de 153 puntos (45 mm de alto x 247 mm de largo).  
 Inclinación a 45°.

Impresión adicional en caras laterales

DESCRIPCIÓN DEL PRODUCTO:	IMPRESIÓN URNA AYUNTAMIENTO		ELABORÓ:	EFREN ENRIQUEZ FLORES
DIMENSIONES:	Las indicadas en los gráficos.		REVISÓ:	SAÚL OCTAVIO RICO GALINDO
ACOTACIONES:	Milímetros	ESCALA: Sin escala	APROBÓ:	SAÚL OCTAVIO RICO GALINDO
MATERIAL DE FABRICACIÓN:		NORMAS: NOM-252-SSA1-2011		
MATERIAL DE FABRICACIÓN:		NOMX-E-232-CNCF-2014		
MATERIAL DE FABRICACIÓN:		PROCESO: Impresión		
MATERIAL DE FABRICACIÓN:		EQUIPO: Impresora plana para serigrafía		

 <p><b>INSTITUTO ESTATAL ELECTORAL DE CHIHUAHUA</b> ESPECIFICACIONES TÉCNICAS DEL PRODUCTO URNAS PARA LA ELECCIÓN DE AYUNTAMIENTO</p>	CAMBIOS	
	REVISIÓN	RESPONSABLE
	1	FECHA
	2	

CINTA DE SEGURIDAD PARA EL SELLADO DE LA URNA Y CAJA PAQUETE ELECTORAL.



Emblema del IEECHIH archivo proporcionado por el Instituto.  
Medidas: 54.32 mm de largo x 30 mm de alto.

Texto: PROCESO ELECTORAL LOCAL 2020-2021.  
Fuente: Impact 124 puntos (comprimida en eje X= de 652.32 a 370.10 mm).

**Características de la cinta**

- La cinta adhesiva debe presentarse embobinada uniformemente sobre sí misma en un centro de cartón, sin presentar defectos tales como:
- Telescopio: deslizamiento de las capas de la cinta una sobre otra.
  - Ventaneo: enrollado de la cinta en el cual sus capas individuales están parcialmente separadas entre sí, permitiendo ver a través del embobinado o bien, presentar protuberancias.
  - Sangrado: cuando la cinta adhesiva presenta pegajosidad por los extremos.
- Al desembobinar la cinta a una longitud de tres metros, no debe romperse o desgarrarse.  
Al desembobinar la cinta al menos tres metros no debe mostrar desprendimiento de adhesivo o texto.  
La cinta adhesiva nueva debe contar con una caja o pestaña que permita el fácil desembobinado.

DESCRIPCIÓN DEL PRODUCTO:		MATERIAL DE FABRICACIÓN:	
CINTA DE SEGURIDAD		Cinta de uso ligero.	
DIMENSIONES:		Adhesivo 3M	
Tolerancia (+2.5%, -0.0%)	Ancho: 48 mm	Calibre 25 micras (±2 micras).	Tratamiento corona 38-42 Dynas.
	Largo: 20 m	Espesor adhesivo: 78 micras (±2 micras).	Carrete o centro de cartón: Diam. ext. 80 mm y espesor de 1.5 mm.
ACOTACIONES:	ESCALA: Sin escala	Elongación 40%.	Diámetro exterior total de cinta y carrete 96 mm.
Milímetros	NORMAS: NMX-M-099-SCFI-2009	ASTM D3652/D3652M-01(2012)	PROCESO: Impresión
			EQUIPO: Embobinadores
			ELABORADO: EFREN ENRIQUEZ FLORES
			REVISÓ: SAUL OCTAVIO RICO GALINDO
			APROBÓ: SAUL OCTAVIO RICO GALINDO



**INSTITUTO ESTATAL ELECTORAL DE CHIHUAHUA**  
 ESPECIFICACIONES TÉCNICAS DEL PRODUCTO  
**URNAS PARA LA ELECCIÓN DE AYUNTAMIENTO**

CAMBIOS		FECHA
REVISIÓN	RESPONSABLE	
1		
2		

**ETIQUETA BRAILLE ADHERIBLE PIGMENTADA EN EL COLOR DE LA ELECCIÓN.**

**Color de la Elección:**  
 Pantone 7763 U para AYUNTAMIENTO

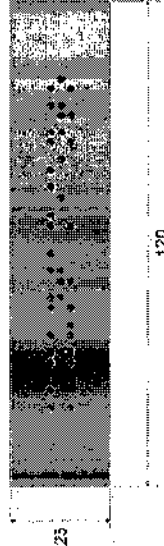

La Etiqueta Braille debe pigmentarse en el color de la elección.

Las etiquetas adhesivas deben presentarse en planillas tamaño carta de 16 piezas, sin defectos de:

- Ventaneo: deficiente adhesión de la mica sobre el respaldo, presentando burbujas de aire
- Sangrado: etiqueta adhesiva con pegajosidad por los extremos.

La mica adherible no debe romperse o desgarrarse al levantar la etiqueta.

La mica adherible debe contar con un suaje que permita el fácil levantamiento del papel de respaldo.

**Nota:**

El fabricante de las urnas deberá pegar las etiquetas braille en la urna como se indica en la figura.

**AYUNTAMIENTO**

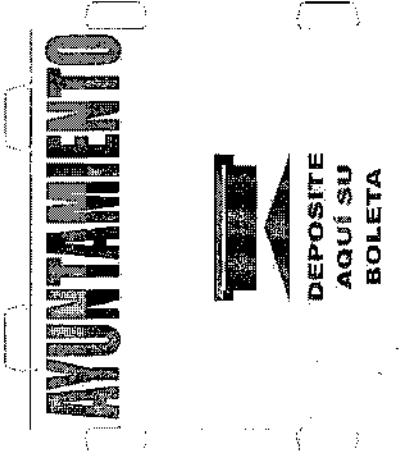

**Producción adicional de Etiquetas Braille:**

En caso de reutilizar urnas, el Instituto solicitará la cantidad adicional de etiquetas braille para actualizar las urnas existentes y serán entregadas en paquetes al Instituto empacadas con papel kraft, clasificadas por distrito, además llevarán una etiqueta que identifique el producto

Ubicación de la Etiqueta Braille en la urna:  
 Parte superior donde se encuentra la ranura.

DESCRIPCIÓN DEL PRODUCTO:	MATERIAL DE FABRICACIÓN:	ELABORÓ:
ETIQUETA BRAILLE	Mica autoadherible pigmentada.	EFREN ENRIQUEZ FLORES
DIMENSIONES:	Respaldo: Papel bond siliconado. Calibre: 5 milésimas incluye respaldo. Espesor adhesivo: 17 micras (±2 micras).	REVISÓ: SAÚL OCTAVIO RICO GALINDO
Tolerancia (±1.0 mm)	Largo: 120 mm Ancho: 25 mm	APROBÓ: SAÚL OCTAVIO RICO GALINDO
ESCALA:	Sin escala	
ACOTACIONES:	NMX-IN-099-SCFI-2009 ASTM D3652/D3652M-01(2012)	
Milímetros		
PROCESO:	Suje y Grabado	
EQUIPO:	Braille	



CAMBIOS		
REVISIÓN	RESPONSABLE	FECHA
1		
2		

**INSTITUTO ESTATAL ELECTORAL DE CHIHUAHUA**  
 ESPECIFICACIONES TÉCNICAS DEL PRODUCTO  
**URNAS PARA LA ELECCIÓN DE AYUNTAMIENTO**

Archivo proporcionado por el IEECHIH

**Empaque de los instructivos:**  
 Se producirá un instructivo por casilla y se deberán colocar entre los dobleces de la urna.

**INSTRUCTIVO DE ARMADO Y SELLADO DE LA URNA**

**PASO 1**  
**DESPLIEGADO DE LA URNA**  
 DESPLIEGUE LA URNA Y PROCEDA A DOBLARLA EN SENTIDO CONTRARIO AL QUE SE ENCUENTRA.

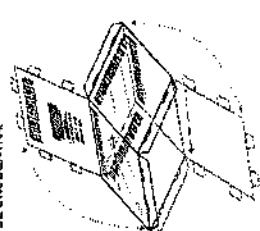

**PASO 2**  
**ENSAMBLE DE LA TAPA INFERIOR**  
 INICIE EL ARMADO DE LA TAPA INFERIOR Y PARA ELLO DOBLE LAS SOLAPAS DE LAS PAREDES LATERALES HACIA EL INTERIOR DE LA URNA. DESPUÉS DE DOBLARLAS, DOBLE VERTICALMENTE EN LAS RANURAS DE LAS SOLAPAS INCLINANDO CON LOS DE ATRÁS HACIA ADELANTE.

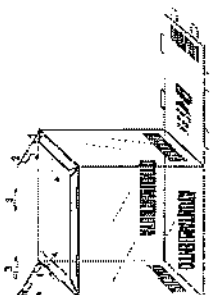

**PASO 3**  
**ENSAMBLE DE LA TAPA SUPERIOR**  
 PARA EL ARMADO DE LA TAPA SUPERIOR GIRE LA URNA Y REPIETE EL PROCEDIMIENTO DESCRITO EN EL PASO 2.

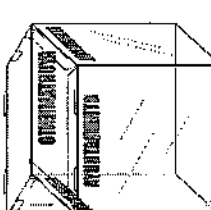

**PASO 4**  
**SELLADO DE LA URNA**  
 ARMADAS LAS TAPAS SUPERIOR E INFERIOR PROCEDA A SELLAR LA URNA, UTILIZANDO LA CINTA COMO SE MUESTRA EN LA FIGURA. AL TERMINAR PASE LA MANO SOBRE LA CINTA PARA QUE ÉSTA SE ADHIERA AL MATERIAL DE LA URNA.

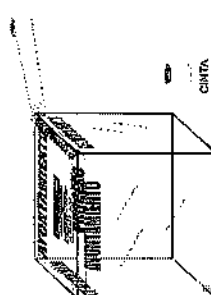

DESCRIPCIÓN DEL PRODUCTO:		MATERIAL DE FABRICACIÓN:	
INSTRUCTIVO DE ARMADO		Papel bond de 75 g/m <sup>2</sup> .	
DIMENSIONES:		Impresión en offset 14.0 (una cara).	
Tamaño carta	Largo: 279 mm	Forma de impresión: Apaisada.	
	Alt: 216 mm	Márgenes:	
ACOTACIONES:	ESCALA: Sin escala	Superior: 20 mm.	Interior: 20 mm.
Milímetros		Izquierdo: 20 mm.	Derecho: 20 mm.
		EQUIPO:	
		Impresión: Prensa plana	
		ELABORÓ:	
		EFREN ENRIQUEZ FLORES	
		REVISÓ:	
		SAUL OCTAVIO RICO GALINDO	
		APROBÓ:	
		SAUL OCTAVIO RICO GALINDO	

 <b>INSTITUTO ESTATAL ELECTORAL DE CHIHUAHUA</b> ESPECIFICACIONES TÉCNICAS DEL PRODUCTO <b>URNAS PARA LA ELECCIÓN DE SINDICATURA</b>	CAMBIOS	
	REVISIÓN	RESPONSABLE
	1	
	2	
		FECHA

**TOTAL DE URNAS A PRODUCIR**  
 Urna para la elección de SINDICATURA 2,631

**TOTAL DE INSTRUCTIVOS A PRODUCIR**  
 Instructivo para armado de las urnas 5,658

**TOTAL DE ETIQUETAS BRAILLE A PRODUCIR**  
 En caso de reutilizar urnas, el Instituto solicitará la cantidad adi 5,658

**Nota:**  
 Las urnas se empaquetarán en la caja contenedora de material electoral.  
 Entre los dobles de la urna de SINDICATURA se colocará un instructivo de armado.  
 Las urnas correspondientes a los SIMULACROS se entregarán por separado del resto de los materiales.

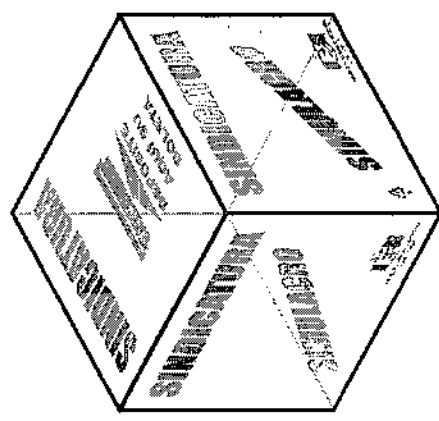
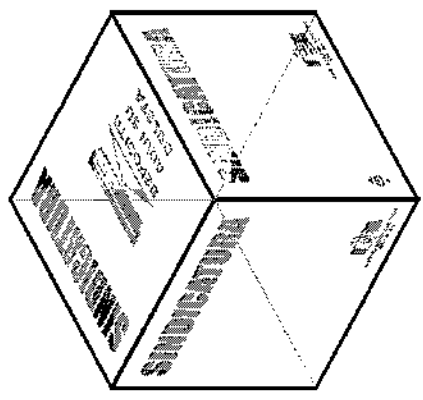

<b>DESCRIPCIÓN DEL PRODUCTO:</b>		<b>MATERIAL DE FABRICACIÓN:</b>		<b>Resistencia de la urna armada:</b>	
URNA DE SINDICATURA		Lámina rígida plana transparente cristal		4 kg con carga interna.	
DIMENSIONES:		Lámina rígida plana transparente cristal		Por cada esquina o superficie plana.	
Largo: 380 mm		Resina polipropileno copolímero random		Por tracción al abrir.	
Ancho: 380 mm		Cubierta con Braille diagonal a 45°		EQUIPO:	
Tolerancia: (+3.0; -0.0 mm)		Transparencia: 95% mínimo		SAÚL OCTAVIO RICO GALINDO	
ALTO: 380 mm		NORMAS:		APROBO:	
ESCALA:		NMX-E-232-CMCP-2014		SAÚL OCTAVIO RICO GALINDO	
mm		ASTM D1003-13		EQUIPO:	
		ASTM D638-14		Evaluación y armado	
		ASTM D1238-13		PROCESO:	
				Exención y armado	
				ELABORO:	
				EFREN ENRIQUEZ FLORES	
				REVISO:	
				SAÚL OCTAVIO RICO GALINDO	
				APROBO:	
				SAÚL OCTAVIO RICO GALINDO	

CAMBIOS		REVISIÓN	RESPONSABLE	FECHA
		1		
		2		

**INSTITUTO ESTATAL ELECTORAL DE CHIHUAHUA**  
**ESPECIFICACIONES TÉCNICAS DEL PRODUCTO**  
**URNAS PARA LA ELECCIÓN DE SINDICATURA**

Dimensiones del desarrollo para la producción de urna:

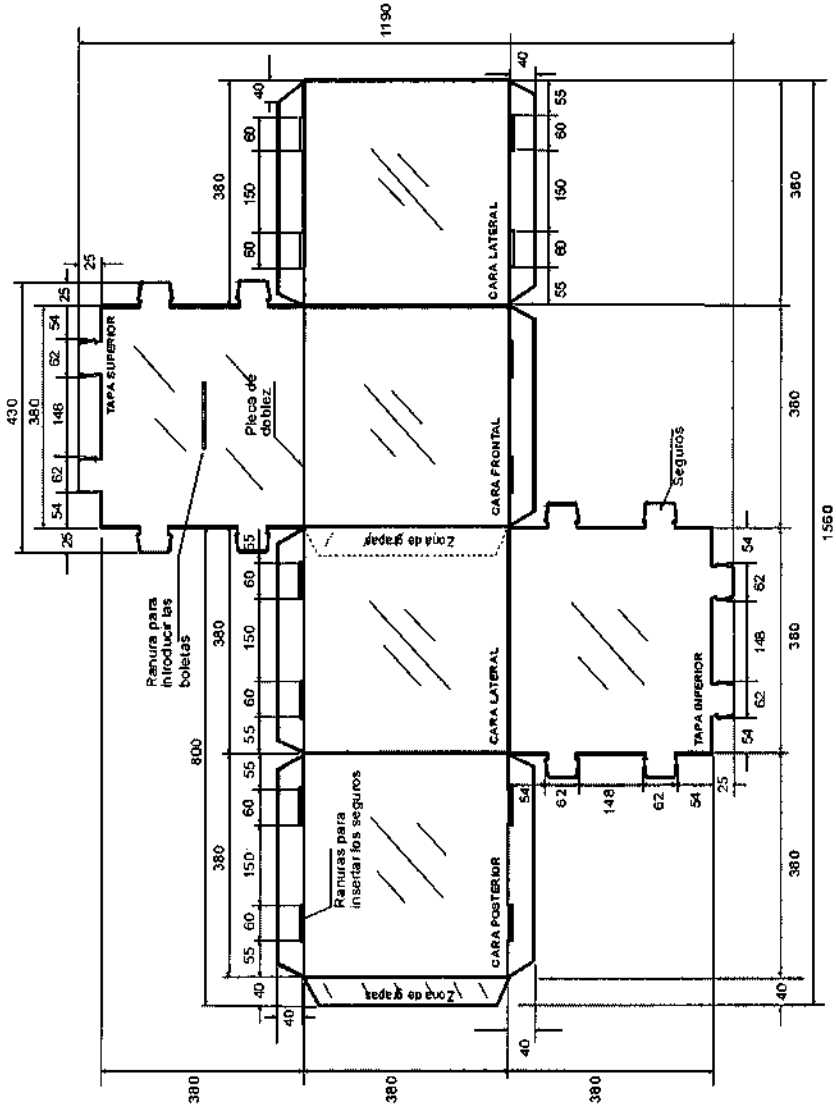

**Grapas para cerrar la urna en una pieza**  
 10 grapas (5 en cada sección especificada)

**Material:**

- Alambre electro-galvanizado
- Ancho: 95 milésimas de pulgada (2.4 mm)
- Espesor: 23 milésimas de pulgada (0.6 mm)

**Dimensiones de la grapa:**

- Ancho de lomo: 12 mm
- Largo de pata: 9 mm

**Nota:** las cuchillas de los suajes deberán revisarse cada 1000 golpes para evitar dimensiones fuera de tolerancias.



DESCRIPCIÓN DEL PRODUCTO:		MATERIAL DE FABRICACIÓN:		ELABORO:	
<b>DESARROLLO PARA PRODUCCIÓN</b>	Lámina rígida plana transparente enomb	Calibre: 1 mm (40 puntos)	Tratamiento corona en ambas caras 38-42 Dynas	<b>EFREN ENRIQUEZ FLORES</b>	
<b>DIMENSIONES:</b>	Largo: 380 mm	Índice de turbidez (MFR) dg/min 2.3	Aditivos: Nucleantes y clasificantes para mejorar las propiedades físicas y de transparencia.	<b>REMSO:</b>	
Exteriores	Ancho: 380 mm	Resistencia a la tensión: 27 N/mm <sup>2</sup>	U.V. al 1% en peso (+2%)	<b>SAÚL OCTAVIO RICO GALINDO</b>	
Tolerancia: (+3.0; -0.0 mm)	Alto: 380 mm	Gramaje: 880 g/m <sup>2</sup> (± 5%) (924g-836g)		<b>APROBO:</b>	
<b>ACOTACIONES:</b>	mm/metros	<b>NORMAS:</b>		<b>PROCESO:</b>	
ESCALA:	Sin escala	MMX-E-232-CINCP-2014	ASTM D1003-13	Extrusión y suajado	<b>SAÚL OCTAVIO RICO GALINDO</b>
		ASTM D638-14	ASTM D1238-13		

**INSTITUTO ESTATAL ELECTORAL DE CHIHUAHUA**  
**ESPECIFICACIONES TÉCNICAS DEL PRODUCTO**  
**URNAS PARA LA ELECCIÓN DE SINDICATURA**



**CAMBIOS**

REVISIÓN	RESPONSABLE	FECHA
1		
2		

**Ranuras**

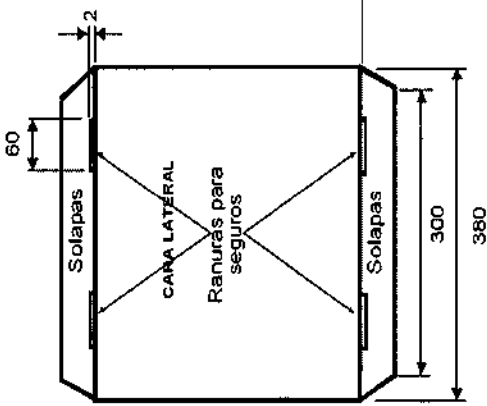
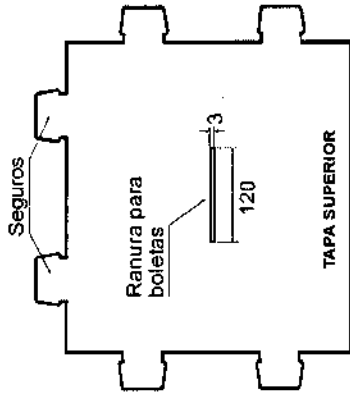

**Sujes para formar ranuras:**  
 En la tapa superior para introducir las boletas  
 largo: 120 mm ( $\pm 2$  mm)  
 ancho: 3 mm ( $+1$ ;  $-0.0$  mm).

**En solapas para insertar los seguros**  
 largo: 60 mm ( $+1$ ;  $-0.0$  mm)  
 ancho: 2.0 mm ( $+1$ ;  $-0.0$  mm).

**Seguros**

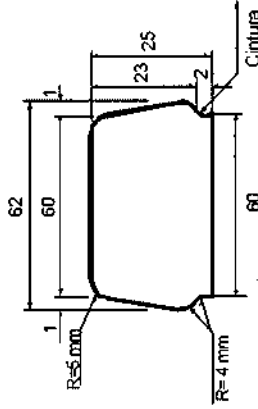

**Sujes para formación de seguros**  
 Ubicados en los tres lados libres de las tapas superior e inferior  
 (2 seguros en cada uno de los tres lados libres)

De forma cónica 60 mm en la parte superior a 62 mm en la parte inferior ( $\pm 1$  mm)  
 25 mm ( $\pm 1.0$  mm) de altura

**Cintura**  
 60 mm de largo  
 2.0 mm de alto (para sujetarse a la ranura)

DESCRIPCIÓN DEL PRODUCTO:		MATERIAL DE FABRICACIÓN:	
<b>SUJES PARA FORMAR RANURAS Y SEGUROS</b>		Calibre: 1 mm (40 puntas)	
<b>DIMENSIONES:</b>		Índice de hulez (MFR) $\geq 2.3$	
Extensión	Largo: 380 mm	Resistencia a la tensión: 27 N/mm <sup>2</sup>	
Tolerancia: (+3.0; -0.0 mm)	Ancho: 360 mm	Gramaje: 860 g/m <sup>2</sup> ( $\pm 5\%$ ) (924g-836g)	
<b>ACOTACIONES:</b>	Alto: 360 mm	U.V. al 1% en peso ( $+2\%$ )	
milímetros	ESCALA: Sin escala	<b>PROCESO:</b>	
		Extrusión y suelido	
		ASTM D1003-13	ASTM D1238-13
		ASTM D638-14	ASTM D1238-13
		<b>ELABORADOR:</b>	
		EFREN ENRIQUEZ FLORES	
		<b>REVISOR:</b>	
		SAÚL OCTAVIO RICO GALINDO	
		<b>APROBADOR:</b>	
		SAÚL OCTAVIO RICO GALINDO	

CAMBIOS		REVISIÓN	RESPONSABLE	FECHA
		1		
		2		

**INSTITUTO ESTATAL ELECTORAL DE CHIHUAHUA**  
 ESPECIFICACIONES TÉCNICAS DEL PRODUCTO  
**URNAS PARA LA ELECCIÓN DE SINDICATURA**

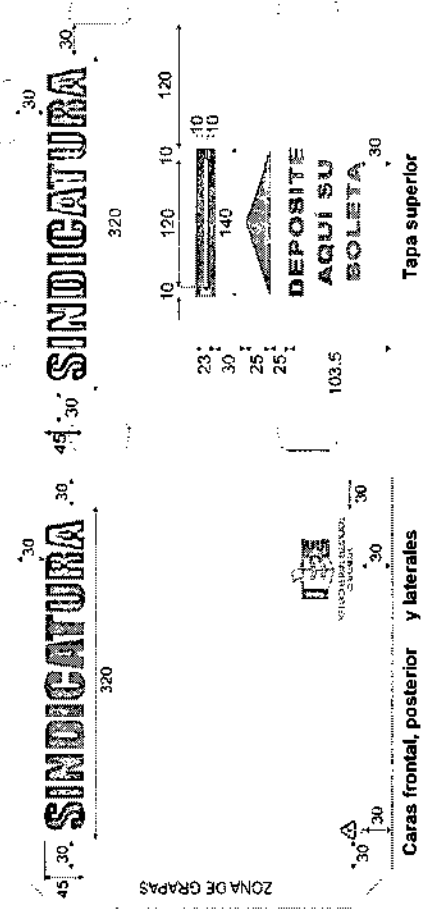

**IMPRESIÓN DE LA URNA DE SINDICATURA**  
 Las impresiones serán en efecto espejo sobre la superficie lisa e interna de la tapa superior, caras frontal, posterior y laterales.

**Impresiones en tapa superior: SINDICATURA**  
 Fuente: Impact de 153 puntos (extendida en eje X= de 282.28 a 320.0 mm).

**Marco perimetral de la ranura: 10 mm de ancho.**  
**Flecha indicadora: 140 mm de largo x 25 mm de ancho.**  
**Texto: DEPOSITE AQUI SU BOLETA**  
 Fuente: Micrograma Dee Bold Extendid de 63 puntos.

**Impresiones en cara frontal, posterior y laterales**  
 Emblema del IEECCHH.  
 Imagen proporcionada por el Instituto  
 Dimensiones: 72.43 mm de largo x 40 mm de alto.

**Texto: SINDICATURA**  
 Fuente: Impact de 153 puntos (extendida en eje X= de 282.28 a 320.0 mm).

**Cara frontal: Logotipo de reciclado:**  
 Dimensiones: 20 mm de ancho x 27 mm de alto.

**URNAS SIMULACRO.**  
**Impresión adicional en cara frontal, posterior y laterales:**  
**Texto: SIMULACRO**  
 Fuente: Impact de 153 puntos (45 mm de alto x 247 mm de largo).  
 Inclinación a 45°.

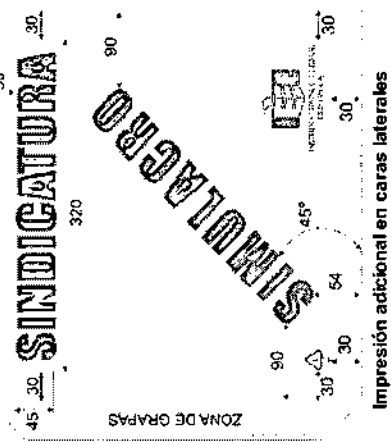

Impresión adicional en caras laterales

<b>DESCRIPCIÓN DEL PRODUCTO:</b>	MATERIAL DE FABRICACIÓN:		
IMPRESIÓN URNA SINDICATURA	Impresión en serigrafía	ELABORA: EFREN ENRIQUEZ FLORES	
<b>DIMENSIONES:</b>	Tinta UV o base agua	REVISÓ: SAÚL OCTAVIO RICO GALINDO	
Las indicadas en los gráficos	Una tinta	APROBO: SAÚL OCTAVIO RICO GALINDO	
<b>ACOTACIONES:</b>	Color Pantone 457U	EQUIPO: Impresora plana para serigrafía	
milímetros	ESCALA: Sin escala	PROCESO: Impresión	
	NOM-252-SSA-1-2011	NMX-E-232-CMCP-2014	

 <b>INSTITUTO ESTATAL ELECTORAL DE CHIHUAHUA</b> ESPECIFICACIONES TÉCNICAS DEL PRODUCTO URNAS PARA LA ELECCIÓN DE SINDICATURA		CAMBIOS	
		REVISIÓN	RESPONSABLE
	1		
	2		

**CINTA DE SEGURIDAD PARA EL SELLADO DE LAS URNAS Y CAJA PAQUETE ELECTORAL**

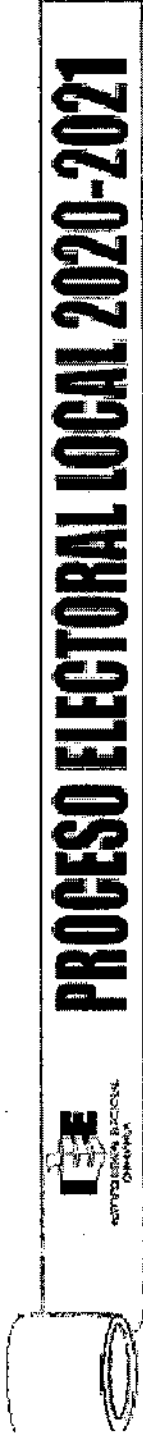

Emblema del IEECHH archivo proporcionado por el Instituto.  
 Medidas: 54.32 mm de largo x 30 mm de alto.

Texto: PROCESO ELECTORAL LOCAL 2020-2021.  
 Fuente: Impact 124 puntos (comprimida en eje X= de 652.22 a 370.10 mm).

**Características de la cinta**

La cinta adhesiva debe presentarse embobinada uniformemente sobre sí misma en un centro de carón, sin presentar defectos tales como:

- Telescopio: deslizamiento de las capas de la cinta una sobre otra.
  - Ventano: enrollado de la cinta en el cual sus capas individuales están parcialmente separadas entre sí, permitiendo ver a través del embobinado o bien, presentar protuberancias.
  - Sangrado: cuando la cinta adhesiva presenta pegajosidad por los extremos.
- Al desembobinar la cinta a una longitud de tres metros, no debe romperse o desgarrarse.  
 Al desembobinar la cinta al menos tres metros no debe mostrar desprendimiento de adhesivo o texto.  
 La cinta adhesiva nueva debe contar con una ceja o pestaña que permita el fácil desembobinado.

DESCRIPCIÓN DEL PRODUCTO: CINTA DE SEGURIDAD ANCHOS: Tolerancia (+2.5%, -0.0%) ESCALA: milímetros	MATERIA DE FABRICACIÓN:		ELABORADO:
	Polipropileno adherible transparente Impresión en litografía Una línea Color negro NORMAS: NMX-J4-098-SCFI-2008	Cinta de uso ligero Cebre 25 micras (± 2 micras) Espesor adhesivo: 18 micras (± 2 micras) Elongación 40%.	Adhesivo hotmelt Tratamiento corona 38-42 Dynes Carrete o centro de carón diám ext 80 mm y espesor de 1.5 mm Diámetro exterior total de cinta y carrete 86 mm
Sin escala	ASTM D3652/D3652M-01(2012)		EQUIPO: Impresión Embobinadoras

CAMBIO		FECHA
REVISIÓN	RESPONSABLE	
1		
2		

**INSTITUTO ESTATAL ELECTORAL DE CHIHUAHUA**  
**ESPECIFICACIONES TÉCNICAS DEL PRODUCTO**  
**URNAS PARA LA ELECCIÓN DE SINDICATURA**

**ETIQUETAS ADHERIBLES CON GRABADO BRAILLE PARA URNAS DE CADA TIPO DE ELECCIÓN**

Color de la Elección:  
 Pantone 457U

**SINDICATURA**

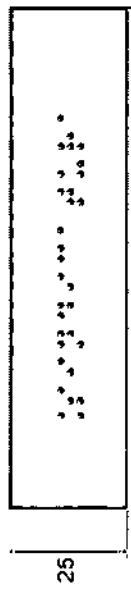

Las etiquetas deben pigmentarse en el color de cada tipo de elección en el tono especificado en el cuadro de referencias.  
 Las etiquetas adhesivas deben presentarse en planillas tamaño carta de 16 piezas, sin defectos de:  
 -Ventaneo: deficiente adhesión de la mica sobre el respaldo, presentando burbujas de aire  
 -Sangrado: etiqueta adhesiva con pegajosidad por los extremos.  
 La mica adherible no debe romperse o desgarrarse al levantar la etiqueta.  
 La mica adherible debe contar con un suaje que permita el fácil levantamiento del papel de respaldo.

**NOTA:**  
 El fabricante de las urnas deberá pegar las etiquetas braille según corresponda al tipo de urna.

120

**Producción adicional de Etiquetas Braille:**  
 En caso de reutilizar urnas, el Instituto solicitará la cantidad adicional de etiquetas braille para actualizar las urnas existentes y serán entregadas en paquetes al Instituto empaquetadas con papel kraft, clasificadas por distrito, además llevarán una etiqueta que identifique el producto

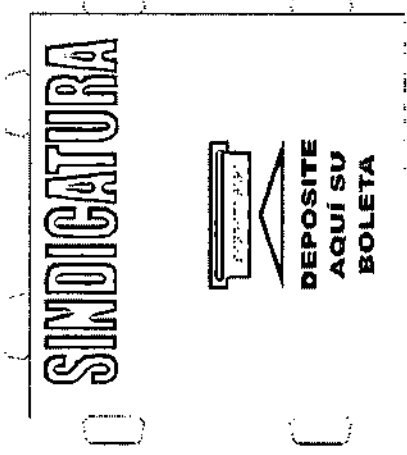

Ubicación de la Etiqueta Braille en la urna:  
 Parte superior donde se encuentra la ranura.

<b>DESCRIPCIÓN DEL PRODUCTO:</b>	<b>ETIQUETA BRAILLE</b>	<b>MATERIAL DE FABRICACIÓN:</b>	<b>ELABORADO:</b>
	Mica autoadherente pigmentada	Elongación de la etiqueta 40%	EFREN ENRIQUEZ FLORES
<b>DIMENSIONES:</b>	Respaldo papel bond siliconado	PEEL (Adhesión al acero 180°): 127 g/ulgada	REVISÓ:
	Long: 120 mm	LOOP TACK (Pegajosidad): 17 g/ulgada	SAUL OCTAVIO RICO GALINDO
<b>TOLERANCIAS:</b>	Calibre 5 milímetros incluye respaldo	SHEAR (Poder de fijación): 144 g/ulgada	APROBÓ:
	Longitud: ±1.0 mm	ESPEJOR ADHESIVO: 17 micras (±2 micras)	SAUL OCTAVIO RICO GALINDO
<b>ACOTACIONES:</b>	ANCHO: 25 mm	NORMAS:	PROCESO:
	Sin escala	NMX-H-095-SCF-12009	Suaje y Grabado
		ASTM D3652/D3652M-01 (2012)	EQUIPO:
			Braille

CAMBIOS		REVISIÓN	RESPONSABLE	FECHA
1				
2				

**INSTITUTO ESTATAL ELECTORAL DE CHIHUAHUA**  
**ESPECIFICACIONES TÉCNICAS DEL PRODUCTO**  
**URNAS PARA LA ELECCIÓN DE SINDICATURA**

Archivo proporcionado por el IEEC-CHIH

Archivo proporcionado por el Instituto

**INSTRUCTIVO DE ARMADO Y SELLADO DE LA URNA**

**Empaque de los instructivos:**  
 Se producirá un instructivo por casilla y se deberán colocar entre los doblesces de la urna.

**PASO 1**  
**DESPLIEGUE DE LA URNA**  
 DESPLIEGUE LA URNA Y PROCEDA A DOBLARLA EN SENTIDO CONTRARIO AL QUE SE ENCUENTRA.

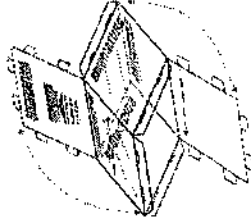

**PASO 2**  
**ENSAMBLE DE LA TAPA INFERIOR**  
 INICIE EL ARMADO DE LA TAPA INFERIOR Y PARA ELLO DOBLE LAS SOLAPAS DE LAS PAREDES LATERALES HACIA EL INTERIOR DE LA URNA. DESPUÉS DE ESTO DOBLE LAS SOLAPAS DE LOS COSTADOS HACIENDO LOS DOBLES VERTICALMENTE EN LAS RANURAS DE LAS SOLAPAS INICIANDO CON LOS DE ATRÁS HACIA DELANTE.

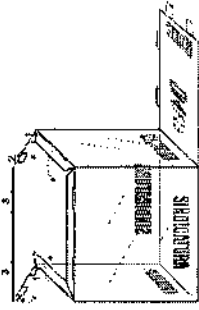

**PASO 3**  
**ENSAMBLE DE LA TAPA SUPERIOR**  
 PARA EL ARMADO DE LA TAPA SUPERIOR, CIRE LA URNA Y REPITA EL PROCEDIMIENTO DESCRITO EN EL PASO 2.

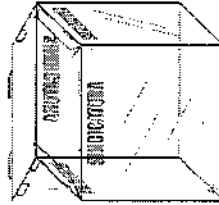

**PASO 4**  
**SELLADO DE LA URNA**  
 ARMADAS LAS TAPAS SUPERIOR E INFERIOR, PROCEDA A SELLAR LA URNA. PARA ELLO SE DEBE INICIAR EN LA CINTA AL TERMINAR, PASE LA MANO SOBRE LA CINTA PARA QUE ÉSTA SE ADHIERA AL MATERIAL DE LA URNA.

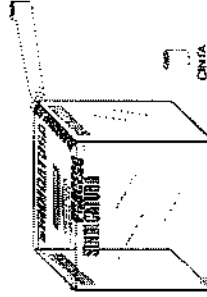

DESCRIPCIÓN DEL PRODUCTO:		MATERIAL DE FABRICACIÓN:	
INSTRUCTIVO DE ARMADO		Papel bond de 75 g/m <sup>2</sup>	
DIMENSIONES:		Impresión en offset 1x0 (una cara)	
Tamaño carta	Longo: 279 mm	Forma de impresión:	Apaisado
	Abc: 216 mm	Márgenes:	Superior: 20 mm Inferior: 20 mm Izquierdo: 20 mm Derecho: 20 mm
ACOTACIONES:	ESCALA:	PROCESO:	ECUÑO:
milímetros	Sin escala	Impresión	Frensa plana
		ELABORÓ:	EFREN ENRIQUEZ FLORES
		REVISÓ:	SAUL OCTAVO RICO GALINDO
		APROBÓ:	SAUL OCTAVO RICO GALINDO





**INSTITUTO ESTATAL ELECTORAL DE CHIHUAHUA**  
 ESPECIFICACIONES TÉCNICAS DEL PRODUCTO  
**CAJA PAQUETE ELECTORAL ELECCIÓN GUBERNATURA**

**CAMBIOS**

REVISIÓN	RESPONSABLE	FECHA
1		
2		

**SUAJES PARA FORMAR SEGUROS Y RANURAS.**

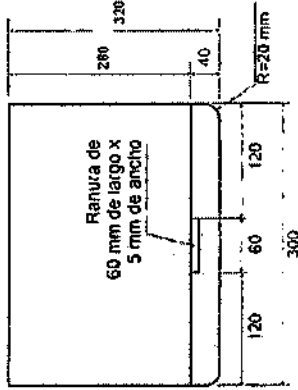

**Ranuras en solapas de tapa lateral:**

**Largo: 60 mm x Ancho: 5 mm**

En el ancho de las ranuras se está considerando el grosor del material por el doblez para facilitar la entrada de los seguros.

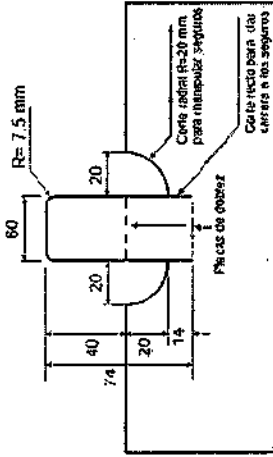

**Seguro para cerrar la tapa lateral derecha:**

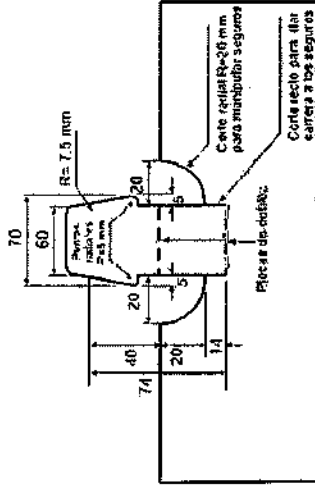

**Seguro para cerrar la tapa lateral izquierda:**

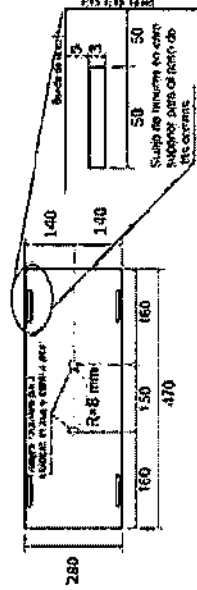

**Sujes radiales en cara superior:**  
 Para colocar el asa y contra-asa. r=8mm

**Ranuras en caras: superior, inferior, frontal y posterior para el paso de correas:**

**Largo: 50 mm  
 Ancho: 3 mm**

**Nota:**

Las cuchillas de los suajes deberán revisarse cada 1000 golpes para evitar dimensiones fuera de tolerancias.

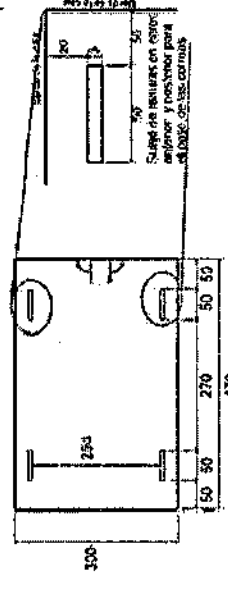

DESCRIPCIÓN DEL PRODUCTO:	MATERIAL DE FABRICACIÓN:	ELABORADOR:
CAJA PAQUETE ELECTORAL GUBERNATURA	Lámina de plástico de polipropileno.	EFREN ENRIQUEZ FLORES
Dimensiones: Largo: 470 mm Ancho: 280 mm	Color: PANTONE 7533U. Concentración del color del 1.5% a 3%. Adhesivo UV: 0.1 % en peso. Tratamiento corona 38-42 dinas.	REVISOR: SAUL OCTAVIO RICO GALINDO
Tolerancias (±2.0 mm)		APROBADO: SAUL OCTAVIO RICO GALINDO
ESCALA: Mínimos	NMX-E-004-NICE-2020 ASTM D 256-10e1	GRUPO: Extensión y Sueldos Extensión, Sueldos
		PROCESO: Extensión y Sueldo



**INSTITUTO ESTATAL ELECTORAL DE CHIHUAHUA**  
 ESPECIFICACIONES TÉCNICAS DEL PRODUCTO  
**CAJA PAQUETE ELECTORAL ELECCIÓN GUBERNATURA**

CAMBIOS		REVISIÓN	RESPONSABLE	FECHA
		1		
		2		

**IMPRESIONES EN CARAS SUPERIOR, LATERALES Y FRONTAL.**

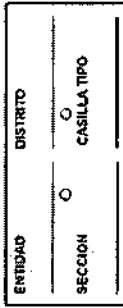

**Impresión en cara superior:**  
 ENTIDAD, DISTRITO, SECCIÓN y CASILLA TIPO.  
 Fuente: Arial bold de 42 puntos (negritas).  
 Líneas: 3 mm de grosor x 220 mm de largo.



Texto adicional sobre cara superior (para cajas paquete SIMULACRO).  
 Fuente: Arial Bold de 115 puntos.  
 Inclinación: 30°.

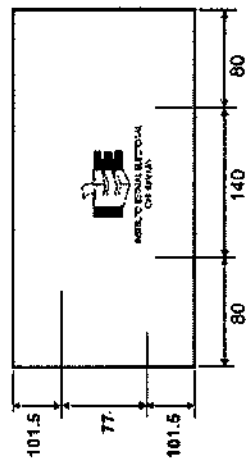

**Impresión en cara lateral derecha:**  
 Emblema del IEECHIH.  
 Dimensiones aproximadas:  
 140 mm de largo x 77.31 mm de alto.  
 Archivos proporcionados por el Instituto.

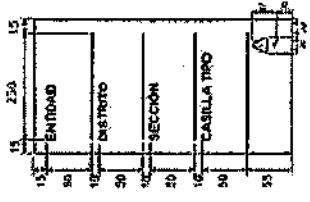

**Impresión en la cara lateral izquierda:**  
 Textos en cara superior:  
 ENTIDAD, DISTRITO, SECCIÓN y CASILLA TIPO.  
 Fuente: Arial bold de 36 puntos (negritas).  
 Líneas: 3 mm de grosor x 250 mm de largo.  
 Logotipo reciclado:  
 Dimensiones: 20 mm de largo x 27 mm de alto.

Distribución de la impresión de los textos en la cara superior:

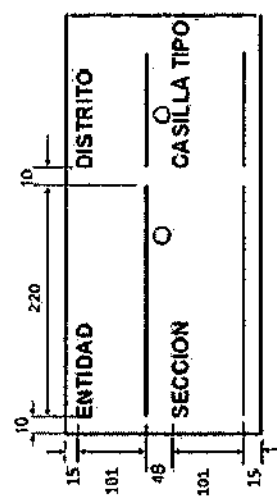

**Impresión sobre en la cara frontal:**  
 INTRODUZCA AQUÍ LA BOLSA QUE CONTIENE LAS ACTAS DE ESCRUTINIO Y CÓMPUTO.  
 Fuente: Arial bold de 60 puntos (negritas) en cuatro líneas.

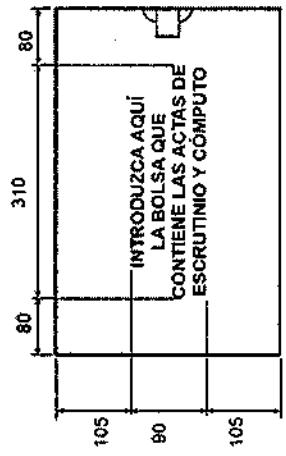

DESCRIPCIÓN DEL PRODUCTO:	MATERIAL DE FABRICACIÓN:	ELABORÓ:
CAJA PAQUETE ELECTORAL GUBERNATURA	Tiras UV a base agua.	EFREN ENRIQUEZ FLORES
DIMENSIONES: Las indicadas en las gráficas.	Impresión en serigrafía. A una tinta. Color Negro.	REVISÓ: SAÚL OCTAVIO RICO GALINDO
ADJUSTAJONES:	PROCESO:	APROBÓ: SAÚL OCTAVIO RICO GALINDO
Milímetros	ESCALA: Sin escala	EQUIPO: Impresora de serigrafía
	NOM-292-SSA1-2011	
	NMX-E-232-CNCP-2014	

**INSTITUTO ESTATAL ELECTORAL DE CHIHUAHUA**  
 ESPECIFICACIONES TÉCNICAS DEL PRODUCTO  
**CAJA PAQUETE ELECTORAL ELECCIÓN GUBERNATURA**

CAMBIOS		REVISIÓN	RESPONSABLE	FECHA
		1		
		2		

**Fundas de polívilil exteriores:**

**Dimensiones**  
**Funda 1:**

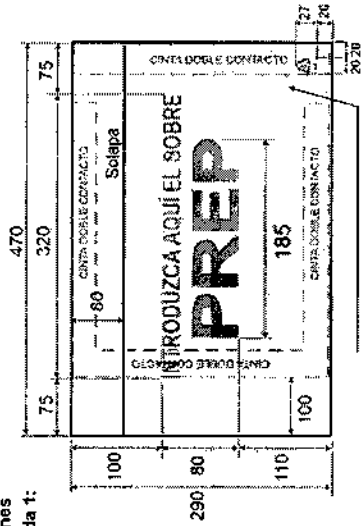

Espacio libre de cinta adhesiva para el deslizamiento libre de la correa

**Funda 2:**

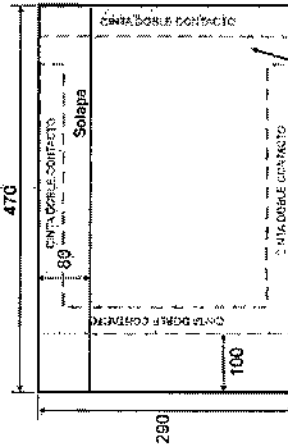

Espacio libre de cinta adhesiva para el deslizamiento libre de la correa

**Impresiones en la funda 1:**  
 Será en efecto espejo por la cara interna de la funda.  
**Color funda 1:** Pantone Magenta Process C.  
**Texto: INTRODUCZA AQUÍ EL SOBRE.**  
**Fuente:** Arial Narrow de 78 puntos (negritas).  
**Texto: PREP.**  
**Fuente:** Arial Black de 150 puntos (negritas), con una línea de perfil de 2.83 puntos.  
**Logotipo reciclado:** Dimensiones de 20 mm de largo x 27 mm de alto.

**Nota:**  
**Funda 1:** Se colocará en la cara posterior de la caja paquete.  
**Funda 2:** Se colocará en la cara frontal de la caja paquete.

**Material para adherir las fundas en la caja paquete electoral:**  
 Cinta doble contacto transparente de polipropileno.

**Ancho:** 50 mm (2").  
**Calibre:** 25 micras ( $\pm 2$  micras).  
**Espesor adhesivo:** 18 micras ( $\pm 2$  micras).  
**Elongación:** 40%.

La cinta será colocada en la cara posterior de las fundas como se muestra en las figuras, para permitir el paso y deslizamiento de las correas sin interferencia.

DESCRIPCIÓN DEL PRODUCTO:	MATERIAL DE FABRICACIÓN:	ELABORADOR:
CAJA PAQUETE ELECTORAL GUBERNATURA	Polívilil de polívilil flexible.	EFREN ENRIQUEZ FLORES
<b>DIMENSIONES:</b> Largo: 470 mm Ancho: 56 (0.127 mm). Tolerancia: 290 mm Solapa: 470 x 80 mm	Calibre: 25 micras. Espesor adhesivo: 18 micras. Elongación: 40%.	REBASO: SAÚL OCTAVIO RICO GALINDO
<b>ACOTACIONES:</b> ESCALA: Sin escala	Normas: NOM-252-SSA1-2011	APROBADO: SAÚL OCTAVIO RICO GALINDO
Módulos	ASTM D1004-13	EQUIPO: Selladora
	NM06-E-232-CNP-2014	Impresión de seguridad
		PROCESO: Impresión y sellado



**INSTITUTO ESTATAL ELECTORAL DE CHIHUAHUA**  
 ESPECIFICACIONES TÉCNICAS DEL PRODUCTO  
**CAJA PAQUETE ELECTORAL ELECCIÓN GUBERNATURA**

REVISIÓN	RESPONSABLE	FECHA
1		
2		

Diseño y dimensiones de la asa:

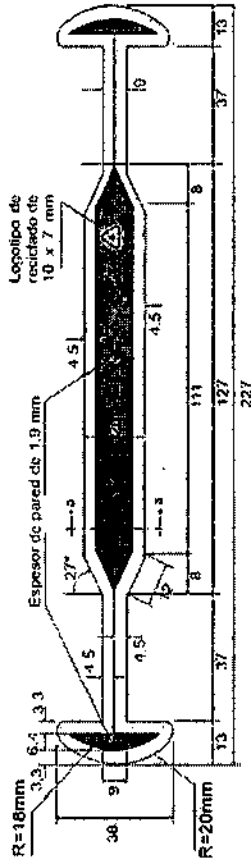

Diseño y dimensiones de la contra asa:

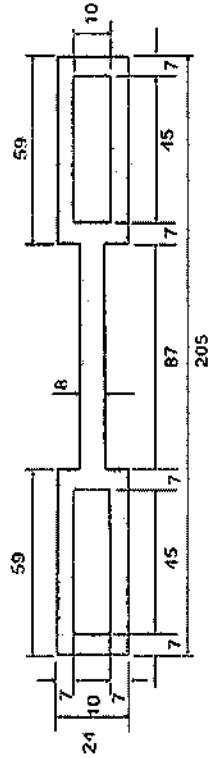

Especimen de ensayo: Tipo I moldeado con el compuesto plástico que se solicita en la producción de la asa.

Dimensiones: (Unidades en milímetros).

L2:	165	b1:	13
L1:	57	b2:	19
Lc:	50	R:	76
L:	115	espesor:	3

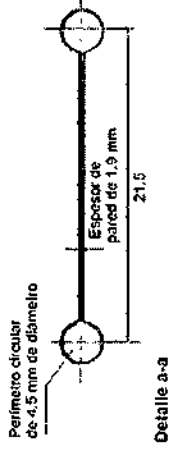
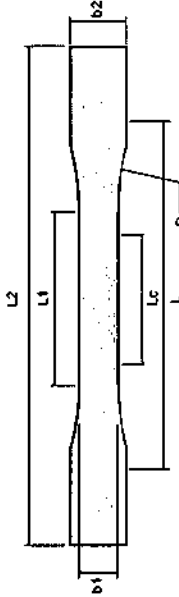

DESCRIPCIÓN DEL PRODUCTO:	MATERIAL DE FABRICACIÓN:	ELABORÓ:
CAJA PAQUETE ELECTORAL GUBERNATURA	Polietileno bajo densidad.	EFREN ENRIQUEZ FLORES
DIMENSIONES:	Resistencia a la tracción x 1000 psi 0.9-2.5. Módulo de Young 2.0 p/10 mib (25%). Resistencia a tracción a 20°C 150kg/cm <sup>2</sup> . Módulo de Young 1.5 kg/cm <sup>2</sup> .	REVISÓ: SAÚL OCTAVIO RICO GALINDO
Largo Asa: 227 mm Ancho Contra Asa: 24 mm	Dureza Rockwell D 60-72: Shore 60, 48-74.	APROBÓ: SAÚL OCTAVIO RICO GALINDO
ESCALA: Sin escala	ASTM D 256-1001	PROCESO: Inyección
Milímetros	ASTM D 1238-13	EQUIPO: Máquina inyectora 100 l de berr
	NMX-E-092-CINCP-2010	
	ASTM D 638-14	
	ASTM D 732-CINCP-2014	



**INSTITUTO ESTATAL ELECTORAL DE CHIHUAHUA**  
 ESPECIFICACIONES TÉCNICAS DEL PRODUCTO  
**CAJA PAQUETE ELECTORAL ELECCIÓN GUBERNATURA**

CAMBIOS		REVISIÓN	RESPONSABLE	FECHA
		1		
		2		

**CORREAS PARA LA CAJA PAQUETE ELECTORAL.**

**Correa superior:** De 2" de ancho x 3 metros de largo, con las puntas cauterizadas.  
**Correa inferior:** De 2" de ancho x 1.30 metros de largo, con las puntas cauterizadas.

**Broches:** En plástico de polipropileno color negro de 2", para cinta del mismo ancho.  
**Pasacinta:** En plástico de polipropileno color negro de 2", para cinta del mismo ancho.

**Hombreras:**  
 En tela poliéster 1200 color negro, con relleno interno.  
 Ribeteada perimetralmente con cinta de polipropileno color negro de 3/4" de ancho.  
 Las hombreras presentarán ranuras para el paso de la correa.  
 Sobre la superficie opuesta a las ranuras, llevará velcro de color negro de 5 x 10 cm de largo, para unir las hombreras en una sola pieza y formar el asa.

Para colocar la correa superior se tomará como referencia la tapa que lleva impresa la información de la casilla y el seguro recto y para colocar la cinta inferior la tapa con el emblema del IEECHIH impreso y el seguro tipo flecha.

**Pasos para colocar e integrar la correa superior:**

1. La correa se debe introducir en las ranuras de la caja paquete electoral.
2. Una vez colocada, por cada extremo introducir una hombrera (punta izquierda hombrera 1; punta derecha hombrera 2).
3. Insertar las puntas por las ranuras de la contras de los broches y recorralos hasta 40 cm aproximadamente.

**Pasos para colocar e integrar la correa inferior:**

1. La correa se debe introducir en las ranuras de la caja paquete electoral.
2. Insertar las puntas de la correa por las dos ranuras del pasacintas y enseguida pasailas por los broches.
3. Por último hacer un regreso de las puntas en el mismo sentido de tal manera que amarran los seguros y no permita su desprendimiento.
4. Las puntas deberán salir aproximadamente 5 cm, para evitar su desprendimiento.

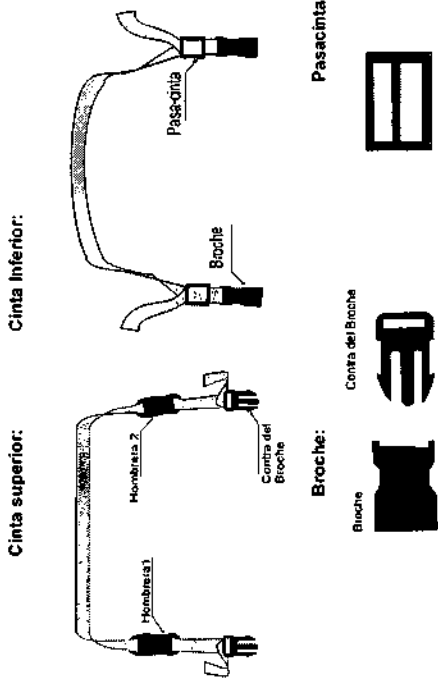

**Dimensiones de hombreras:**

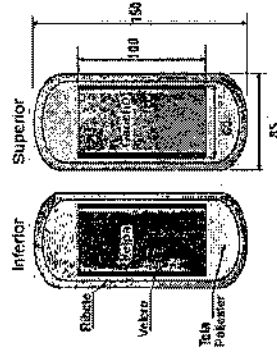

DESCRIPCIÓN DEL PRODUCTO:	MATERIAL DE FABRICACIÓN:	ELABORÓ:
CAJA PAQUETE ELECTORAL GUBERNATURA	Cinta de polipropileno de 2" color negro.	EFREN ENRIQUEZ FLORES
Las especificaciones:	Resistencia de la cinta: 5000 lb. Broches de plástico de polipropileno de 2" color negro. Pasacintas en plástico de polipropileno de 2", doble paso.	REVISÓ: SAUL OCTAVIO RICO GALINDO
ACOTACIONES:	FORMAS: NMX-EE-044-SCFF/2004	APROBÓ: SAUL OCTAVIO RICO GALINDO
Módulos	NMX-A-0591-INNITEC-2019	EDIFICÓ: SAUL OCTAVIO RICO GALINDO
ESCALA:	NMX-A-0592-INNITEC-2019	
Sin escala		

CAMBIOS	
REVISIÓN	RESPONSABLE
1	
2	

**INSTITUTO ESTATAL ELECTORAL DE CHIHUAHUA**  
**ESPECIFICACIONES TÉCNICAS DEL PRODUCTO**  
**CAJA PAQUETE ELECTORAL ELECCIÓN GUBERNATURA**

Dimensiones de caja para empaque:

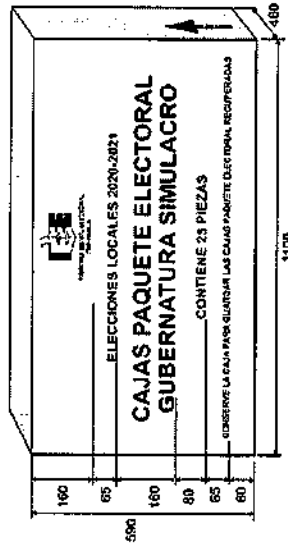
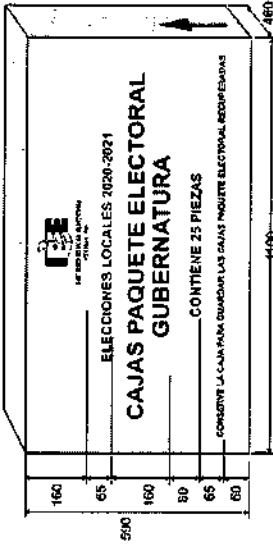

Impresiones: En flexografía a una tinta en color negro sobre las caras laterales de mayor superficie.

Emblema del IECHIH.

Dimensiones aproximadas: 181.08 mm de largo x 100 mm de alto.

Texto: ELECCIONES LOCALES 2020-2021. CONTIENE 25 PIEZAS.

Fuente: Arial Bold de 100 puntos (negritas).

Texto: CAJAS PAQUETE ELECTORAL GUBERNATURA.

Texto: CAJAS PAQUETE ELECTORAL GUBERNATURA SIMULACRO.

Fuente: Arial Bold de 170 puntos (negritas).

Texto: CONSERVE LA CAJA PARA GUARDAR LAS CAJAS PAQUETE ELECTORAL RECUPERADAS.

Fuente: Arial Bold de 63 puntos (negritas).

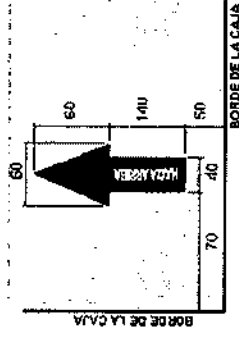

Flèche de sentido de estiba:

Sobre las caras de menor superficie.

Dimensiones: 60 mm de ancho x 200 mm de alto.

Texto: HACIA ARRIBA (negritas) calado sobre la flecha.

Fuente: Arial Bold de 34 puntos.

Cierre y fijado de las cajas:

Cinta cancela y 2 bandas de fleje plástico.

DESCRIPCIÓN DEL PRODUCTO:

CAJA PAQUETE ELECTORAL GUBERNATURA	MATERIAL DE FABRICACIÓN:
Carón corrugado sencillo Kraft.	Resistencia mínimaullen 12.5 a 14 kg/cm <sup>2</sup> .
Dimensiones:	Resistencia mínima a la columna de estiba (ECT) 32 lbs/pu <sup>2</sup> .
Largo: 1100 mm	Peso máxima de la caja con contenido 22.72 kg.
Ancho: 460 mm	Peso máximo combinado de los papeles 398 gm <sup>2</sup> .
Altura: 590 mm	
Tolerancia (+/-): ±0.0mm	
ACOTACIONES:	
Milímetros	
Sin escala	
ESCALA:	
	NORMAS:
	NMK-EE-074-1990
	NMK-EE-108-1981
	NOM-030-SCFI-2006
	NMK-EE-008-1981
	PROCESO:
	Sujobornituraación
	Sujetadoras, Impresoras
	ECODIPO:
	SAUL OCTAVIO RICO GALINDO
	APROBA:
	SAUL OCTAVIO RICO GALINDO
	REVISÓ:
	SAUL OCTAVIO RICO GALINDO
	ELABORÓ:
	EFREN ENRIQUEZ FLORES

*(Handwritten signature/initials)*



**INSTITUTO ESTATAL ELECTORAL DE CHIHUAHUA**  
 ESPECIFICACIONES TÉCNICAS DEL PRODUCTO  
**BASE PORTA URNA**

CAMBIOS	
REVISIÓN	RESPONSABLE
1	
2	

FECHA

**SUAJES PARA FORMAR SEGUROS Y RANURAS.**

**Ranuras en las dos caras laterales y posterior:**  
 Largo: 45 mm (+2 mm).  
 Ancho: 4 mm (+1mm; -0.0 mm).

**Dimensiones de cara lateral:**

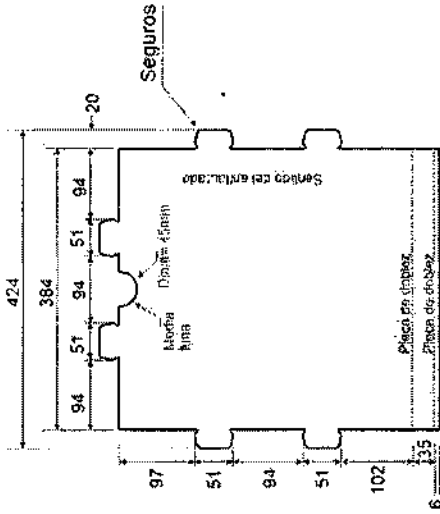
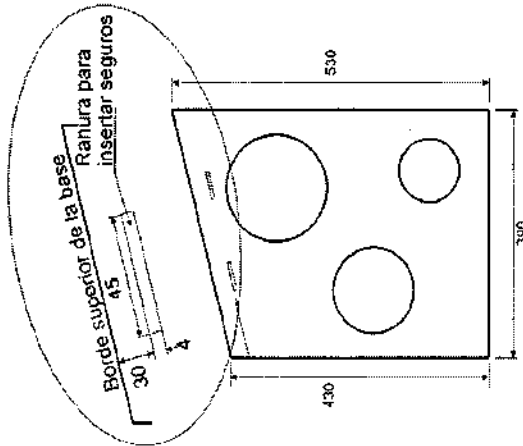

**Detalle de seguros:**

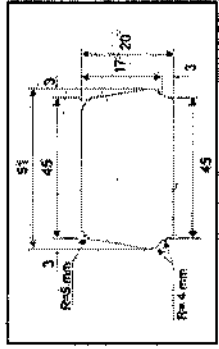

**Ubicación de seguros:**  
 En los tres lados libres de la base superior.  
 2 seguros por cada lado.

**Dimensiones:**  
 45 mm ( $\pm 1$  mm) de largo en la parte superior.  
 51 mm ( $\pm 1$  mm) de largo en la parte inferior.  
 20 mm ( $\pm 1$  mm) de ancho.  
 Cortes radiales de 5 mm en vértices superiores.  
 Cortes radiales de 4 mm en vértices inferiores.  
 Cuello inferior de 3 mm de ancho por 45 mm de largo.

**Suje de media luna en tapa superior:**  
 Corte circular de 45 mm de diámetro y profundidad de 22.5 mm.

**Ubicación:**  
 Entre los dos seguros superiores.

**Sujes circulares en las caras laterales y frontal:**  
 2 de 200 mm de diámetro, ubicados en caras laterales.  
 3 de 150 mm de diámetro, ubicados 2 en caras laterales y 1 en la cara frontal.  
 3 de 100 mm de diámetro, ubicados 2 en caras laterales y 1 en la cara frontal.

DESCRIPCIÓN DEL PRODUCTO:		MATERIAL DE FABRICACIÓN:	
<b>BASE PORTA URNA</b>		Lámina de plástico de polipropileno.	Color blanco libre de subtonalidades.
<b>DIMENSIONES:</b>		Aditivo U.V.: 0.1 % en peso.	
Largo: 390 mm	Ancho: 390 mm	Tratamiento corona 38-42 dynas.	
Tolerancia: (+3.0; -0.0 mm)	Alto posterior: 530 mm	Enfitecido en posición vertical.	
Altura frontal: 430 mm	<b>ESCALA:</b>	L = 93.53; a = -1.01; b = 0.06.	
<b>ACOTACIONES:</b>		<b>NORMAS:</b>	
Milímetros		Sin escala	
Elaborado:		Revisado:	
Efrén Enriquez Flores		SAÚL OCTAVIO RICO GALINDO	
Aprobado:		Aprobado:	
SAÚL OCTAVIO RICO GALINDO		SAÚL OCTAVIO RICO GALINDO	
Creador: Suajadores		Suajado/Impresión	
Impresores			

 <p>INSTITUTO ESTATAL ELECTORAL DE CHIHUAHUA ESPECIFICACIONES TÉCNICAS DEL PRODUCTO CAJA CONTENEDORA DE MATERIAL ELECTORAL</p>	CAMBIOS	
	REVISIÓN	RESPONSABLE
	1	
	2	
		FECHA

**TOTAL DE CAJAS CONTENEDORAS A PRODUCIR. 5,918**  
 Cajas contenedoras de material electoral.

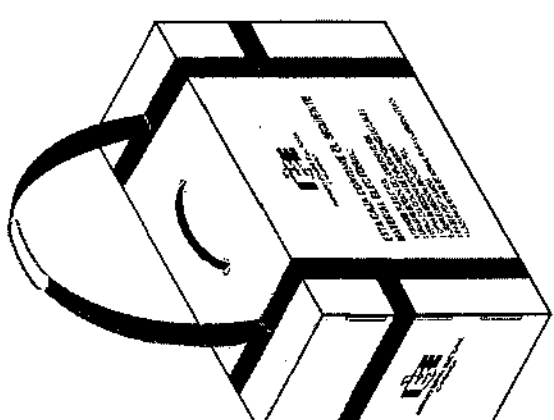
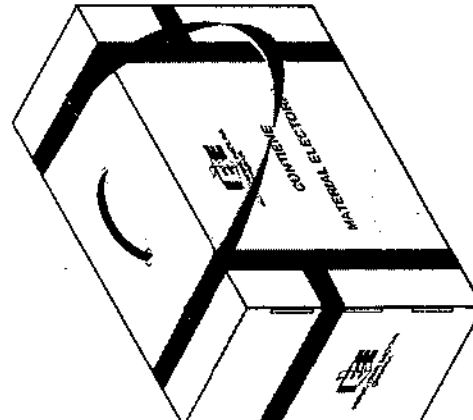



<b>DESCRIPCIÓN DEL PRODUCTO:</b>		<b>MATERIAL DE FABRICACIÓN:</b>	
CAJA CONTENEDORA DE MATERIAL		Cartón corrugado sencillo Kraft.	
Largo: 900 mm		Resistencia mínima a la columna de estiva (ECT) 32 (lb/ft <sup>2</sup> )	
Ancho: 200 mm		Peso máximo de la caja con contenido 22.72 kg.	
Alto: 700 mm		Peso mínimo combinado de los papeles 366 g/m <sup>2</sup> .	
Tolerancia: (±2.0 mm)		Impresión en flexografía a una tinta color negro.	
ACOTACIONES:		Resistencia mínima Múltiplo 12.5 a 14 kg/cm <sup>2</sup> .	
Escala:		NORMAS:	
Milímetros		NOM-030-SCFI-2006 NMX-EE-074-1980 NOM-050-SCFI-2004	
Sin escala		NMX-Z-009-1978 NMX-E-082-CNCP-2010	
		NMX-EE-108-1981 NMX-EE-038-1981 NMX-E-232-CNCP-2014	
		EQUIPO: Suajadoras	
		Impresoras	
		PROCESO: Suajado/Impresión	
		Unión de la caja de empaque en una pieza.	
		Pegamento hotmelt y grapas de alambre	
		electro-galvanizado de 12 mm ancho de bano	
		x 9 mm largo de pala.	
		ELABORÓ: EFREN ENRIQUEZ FLORES	
		REVISÓ: SAÚL OCTAVIO RICO GALINDO	
		APROBÓ: SAÚL OCTAVIO RICO GALINDO	

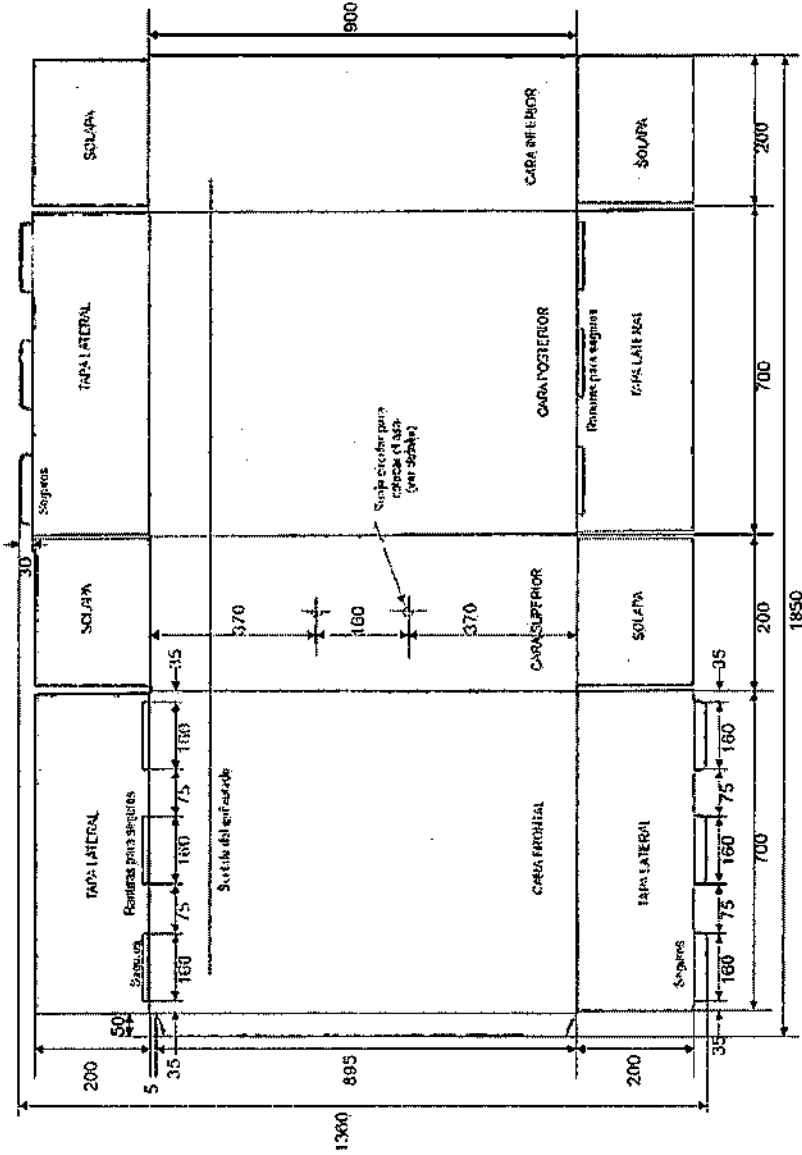

 <p>INSTITUTO ESTATAL ELECTORAL DE CHIHUAHUA ESPECIFICACIONES TÉCNICAS DEL PRODUCTO CAJA CONTENEDORA DE MATERIAL ELECTORAL</p>	CAMBIOS	
	REVISIÓN	RESPONSABLE
	1	2
FECHA		

Dimensiones generales del desarrollo para la producción de la caja contenedora:



DESCRIPCIÓN DEL PRODUCTO:	MATERIAL DE FABRICACIÓN:		ELABORÓ:
CAJA CONTENEDORA DE MATERIAL	Cartón compuesto sencillo Kraft.		EFREN ENRIQUEZ FLORES
DIMENSIONES:	Largo: 900 mm	Resistencia mínima a la columna de estiba (ECT): 32 (tst/ft <sup>2</sup> )	REVISÓ:
Exteriores	Ancho: 200 mm	Peso máximo de la caja con contenido 22.72 kg.	SAÚL OCTAVIO RICO GALINDO
Tolerancia: (±2.0 mm)	Impresión en flexografía a una tinta color negro.	Peso mínimo combinado de los papeles 366 g/m <sup>2</sup> .	APROBÓ:
ACOTACIONES:	Resistencia mínima Millien 12.5 a 14 kg/cm <sup>2</sup> .	x 9 mm largo de pala.	SAÚL OCTAVIO RICO GALINDO
Milímetros	NORMAS:	PROCESO:	EQUIPO: Suajedoras Impresoras
	NOM-030-SCFI-2006	NMX-EE-074-1980	Sujado/Impresión
	NOM-050-SCFI-2004	NMX-EE-075-1980	
		NMX-EE-108-1981	
		NMX-2-009-1978	
		NMX-EE-038-1981	



**INSTITUTO ESTATAL ELECTORAL DE CHIHUAHUA**  
 ESPECIFICACIONES TÉCNICAS DEL PRODUCTO  
**CAJA CONTENEDORA DE MATERIAL ELECTORAL**

CAMBIOS	
REVISIÓN	RESPONSABLE
1	
2	

FECHA

**SUAJES PARA FORMAR SEGUROS Y RANURAS.**

**Ranuras en solapas de las caras laterales:**  
 Largo: 160 mm (+1; -0.0 mm).  
 Ancho: 4 mm (+1; -0.0 mm).

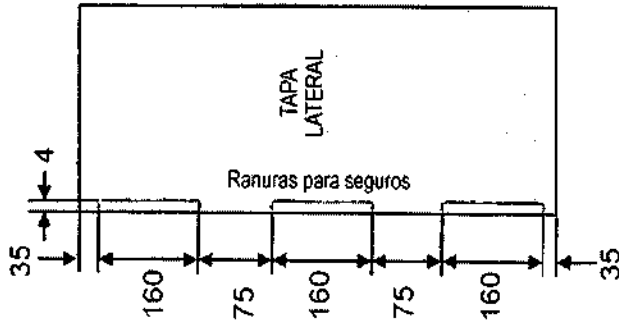

**Cortes radiales en cara superior para colocar asa y contra asa:**  
 Diámetro: 16 mm.  
 Distancia entre centros: 160 mm ( $\pm 2$  mm).

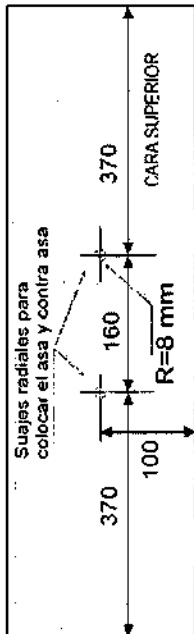

**Seguros:**  
 (3 seguros en cada lado) 186 mm (+1 mm) x 30 mm (+1 mm).  
 Ubicados en los lados libres de las caras frontal y posterior.

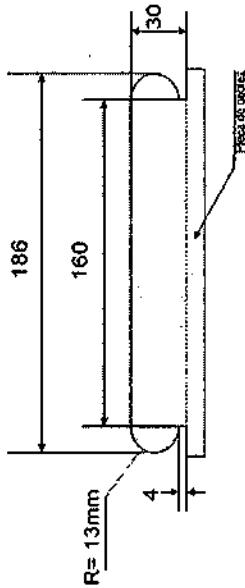

**DESCRIPCIÓN DEL PRODUCTO:**

CAJA CONTENEDORA DE MATERIAL	Cartón corrugado sencillo Kraft.
Dimensiones:	Largo: 900 mm Ancho: 200 mm Alto: 700 mm
Exteriores	Impresa en flexografía a una tinta color negro.
Tolerancia: ( $\pm 2.0$ mm)	Resistencia mínima Mullen 12.5 a 14 kg/cm <sup>2</sup> .
ACOTACIONES:	NORMAS:
Escala:	NOM-030-SCFI-2006
Millímetros	NMX-EE-074-1980
	NOM-050-SCFI-2004
	NMX-EE-075-1980
	NMX-Z-009-1978
	NMX-EE-108-1981
	NMX-EE-038-1981

**MATERIAL DE FABRICACIÓN:**

Resistencia mínima a la columna de estiva (ECT) 32 lbs/pul <sup>2</sup> .	Unión de la caja de empaque en una pieza:
Peso máximo de la caja con contenido 22.72 kg.	Pegamento hotmelt y grasas de alambre
Peso mínimo combinado de los papeles 366 g/m <sup>2</sup> .	electro-galvanizado de 12 mm ancho de lemo
	x 9 mm largo de pala.
	PROCESO DE PRODUCCIÓN:
	Sujador/impresión
	Impresoras

**ELABORÓ:**

EFREN ENRIQUEZ FLORES
REVISÓ:
SAÚL OCTAVIO RICO GALINDO
APROBÓ:
SAÚL OCTAVIO RICO GALINDO

 <p>INSTITUTO ESTATAL ELECTORAL DE CHIHUAHUA ESPECIFICACIONES TÉCNICAS DEL PRODUCTO CAJA CONTENEDORA DE MATERIAL ELECTORAL</p>	CAMBIOS	
	REVISIÓN	RESPONSABLE
	1	FECHA
	2	

Impresiones: En flexografía a una tinta en color negro.

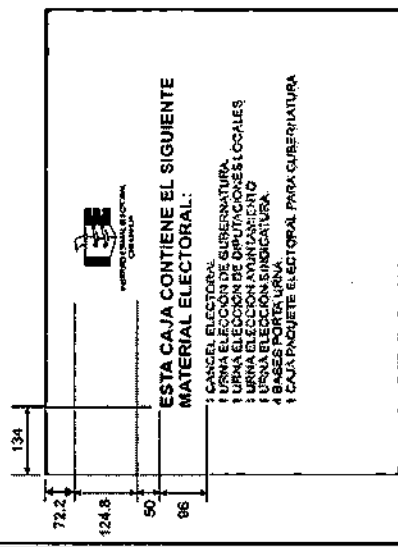

**Cara frontal:**  
Emblema del IEECHIH.  
Dimensiones: 226 mm de largo x 124.8 mm de alto.  
Texto: **ESTA CAJA PUEDE CONTENER EL SIGUIENTE MATERIAL ELECTORAL:**  
Fuente: Arial de 100 puntos (negritas)  
Texto:  
1 CANCEL ELECTORAL.  
1 URNA ELECCIÓN GUBERNATURA.  
1 URNA ELECCIÓN DIPUTACIONES LOCALES.  
1 URNA ELECCIÓN AYUNTAMIENTO.  
1 URNA ELECCIÓN DE SINDICATURA.  
4 BASES PORTA URNA.  
1 CAJA PAQUETE ELECTORAL PARA GUBERNATURA.  
Fuente: Arial 72 puntos

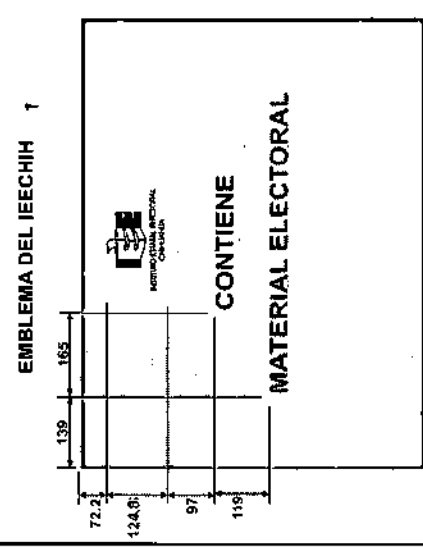

**Cara posterior:**  
Emblema del IEECHIH.  
Dimensiones: 226 mm de largo x 124.8 mm de alto.  
Texto: **CONTIENE MATERIAL ELECTORAL.**  
Fuente: Arial de 150 puntos (negritas).

**Caras laterales:**  
Emblema del IEECHIH.  
Dimensiones: 180 mm de largo x 99.4 mm de alto.

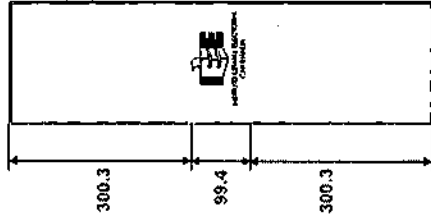

<b>DESCRIPCIÓN DEL PRODUCTO:</b>		<b>MATERIAL DE FABRICACIÓN:</b>	
<b>CAJA CONTENEDORA DE MATERIAL</b>		Cartón conugado sencillo Kraft.	
<b>DIMENSIONES:</b>	Largo: 900 mm	Resistencia mínima a la columna de estiva (ECT) 32 lbs/pu <sup>2</sup> .	ELABORO: EFREN ENRIQUEZ FLORES REVISO: SAÚL OCTAVIO RICO GALINDO APROBO: SAÚL OCTAVIO RICO GALINDO
	Ancho: 200 mm	Peso máximo de la caja con contenido 22.72 kg.	
	Alto: 700 mm	Peso mínimo combinado de los papeles 366 g/m <sup>2</sup> .	
<b>ACOTACIONES:</b>	ESCALA: Sin escala	Resistencia mínima Múñen 12.5 a 14 kg/cm <sup>2</sup> .	PROCESO: EQUIPO: Sujadoras Impresoras Sujador/Impresión
Milímetros		NORMAS: NOM-030-SCFI-2006	
		NOM-252-SSA1-2011	



**INSTITUTO ESTATAL ELECTORAL DE CHIHUAHUA**  
 ESPECIFICACIONES TÉCNICAS DEL PRODUCTO  
**CAJA CONTENEDORA DE MATERIAL ELECTORAL**

CAMBIOS	
REVISIÓN	RESPONSABLE
1	
2	

**Diseño y Dimensiones de la asa:**

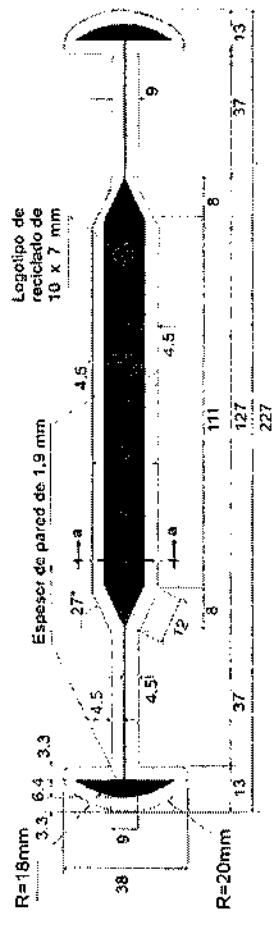

**Diseño y Dimensiones contra-asa:**

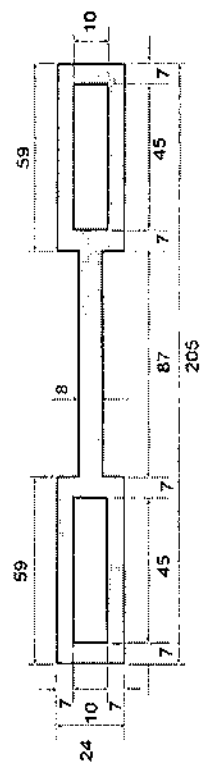

**Espécimen de ensayo:**  
 Tipo I moldeado con el compuesto plástico que se solicita en la producción de la asa y contra asa

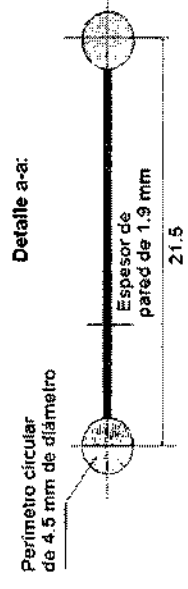
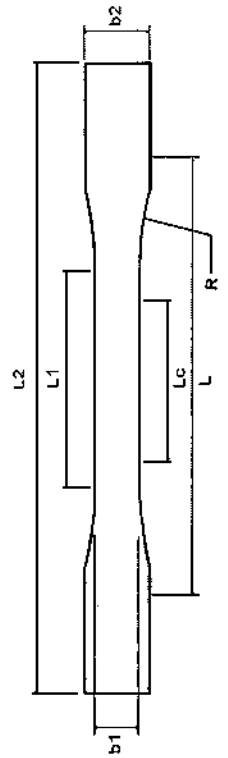

**Dimensiones: (Unidades en milímetros).**

L2:	165	b1:	13
L1:	57	b2:	19
Lc:	50	R:	76
L:	115	espesor:	3

DESCRIPCIÓN DEL PRODUCTO:		MATERIAL DE FABRICACIÓN:		ELABORÓ:	
CAJA CONTENEDORA DE MATERIAL		Poliéstero de baja densidad.		EFREN ENRIQUEZ FLORES	
Largo: 227 mm		Resistencia a la tracción x1000 psi 0.9-2.5.		REVISÓ:	
Ancho: 35 mm		Resistencia Impacto: Izod Jm-1 20-210.		SAÚL OCTAVIO RICO GALINDO	
Espesor: 4.5 mm		Dureza Rockwell D 60-73-shore.		APROBÓ:	
Módulo de Young: 1.6 kg/cm <sup>2</sup> .		Resistencia a tracción: 20°C 150kg/cm <sup>2</sup> .		SAÚL OCTAVIO RICO GALINDO	
NORMAS:		Módulo de Young: 1.6 kg/cm <sup>2</sup> .		EQUIPO:	
NMX-E-232-CNC-P-2014		ASTM-D 256-10et		Mopn. Inyección	
Sin escala		ASTM D785 - 08(2015)		100 l de cierre	
		ASTM D638-14		PROCESO:	
		ASTM D1238-13		Inyección	



**INSTITUTO ESTATAL ELECTORAL DE CHIHUAHUA**  
 ESPECIFICACIONES TÉCNICAS DEL PRODUCTO  
**CAJA CONTENEDORA DE MATERIAL ELECTORAL**

CAMBIOS	
REVISIÓN	RESPONSABLE
1	
2	

FECHA

**CORREAS PARA LA CAJA CONTENEDORA.**

**Correa para caras frontal y posterior:**  
 De 2" de ancho x 5.20 metros de largo, con las puntas unidas por medio de costura o cauterizadas.

**Correas laterales:**  
 De 2" de ancho x .50 metros de largo, con las puntas unidas por medio de costura o cauterizadas.

**Hombreras:**  
 En tela poliéster 1200 color negro, con relleno interno. Ribeteada perimetralmente con cinta de polipropileno color negro de 3/4" de ancho. Las hombreras presentarán ranuras para el paso de la correa. Sobre la superficie opuesta a las ranuras, llevará velcro de color negro de 2" x 10 cm de largo, para unir las hombreras en una sola pieza y formar un asa.

**Diseño y dimensiones de hombreras:**

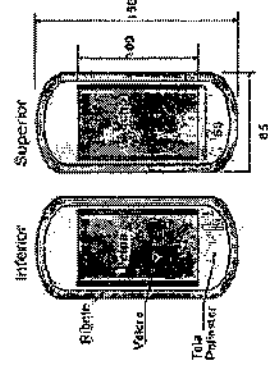

**Nota:**  
 Las correas con sus hombreras se entregarán a granel en bolsas de polietileno con 50 piezas.

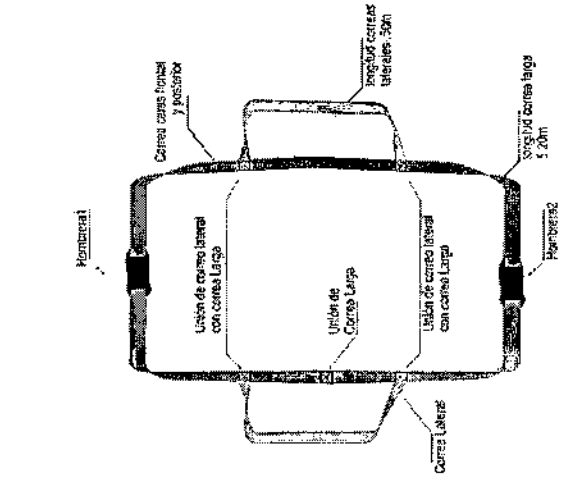

<b>DESCRIPCIÓN DEL PRODUCTO:</b>		<b>MATERIAL DE FABRICACIÓN:</b>	
CAJA CONTENEDORA DE MATERIAL		Cinta de polipropileno de 2" color negro.	
DIMENSIONES:		Resistencia de la cinta: 5000 lb.	
Las especificadas			
<b>ACOTACIONES:</b>		<b>NORMAS:</b>	
Milímetros		NMX-EE-048-SCFI-2004	
ESCALA: Sin escala		NMX-A-05971-INNTEX-2019	
		NMX-A-72112-INNTEX-2015	
		NMX-A-05912-INNTEX-2019	
		<b>EQUIPO:</b>	
		<b>PROCESO:</b>	
		<b>ELABORÓ:</b>	
		EFREN ENRIQUEZ FLORES	
		<b>REVISÓ:</b>	
		SAÚL OCTAVIO RICO GALINDO	
		<b>APROBÓ:</b>	
		SAÚL OCTAVIO RICO GALINDO	

CAMBIOS	
REVISIÓN	RESPONSABLE
1	
2	

**INSTITUTO ESTATAL ELECTORAL DE CHIHUAHUA**  
 ESPECIFICACIONES TÉCNICAS DEL PRODUCTO  
**CAJA CONTENEDORA DE MATERIAL ELECTORAL**

**TOTAL DE CAJAS CONTENEDORAS A PRODUCIR.**  
 Cajas contenedoras de material electoral. 2,227

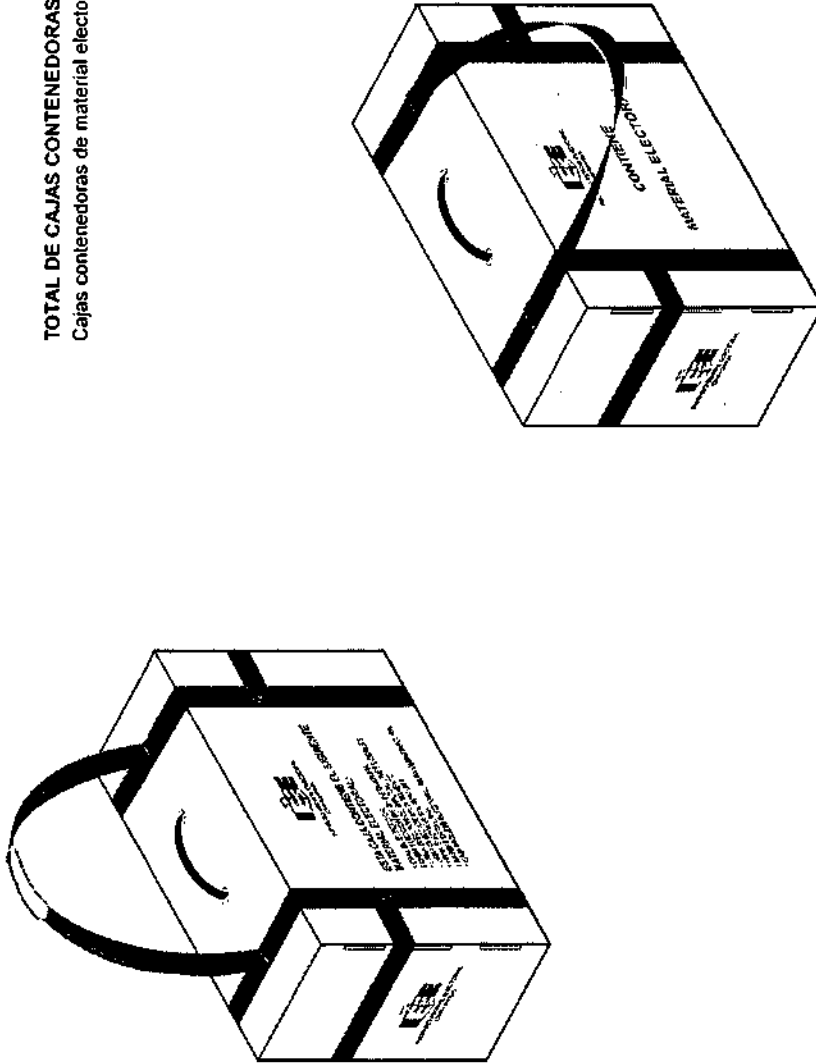

DESCRIPCIÓN DEL PRODUCTO:		MATERIAL DE FABRICACIÓN:		ELABORÓ:	
CAJA CONTENEDORA DE MATERIAL		Cartón congado sencillo Kraft.		EFREN ENRIQUEZ FLORES	
DIMENSIONES:		Resistencia mínima a la columna de asiva (ECT) 32 lbs/pul <sup>2</sup> .		REVISÓ:	
Largo: 950 mm		Peso máximo de la caja con contenido 22.72 kg.		SAÚL OCTAVIO RICO GALINDO	
Ancho: 200 mm		Peso mínimo combinado de los papeles 366 g/m <sup>2</sup> .		APROBÓ:	
Alto: 750 mm		Impresa en flexografía a una tinta color negro.		SAÚL OCTAVIO RICO GALINDO	
Tolerancia: (±2.0 mm)		Resistencia mínima Mullen 12.5 a 14 kg/cm <sup>2</sup> .		SAÚL OCTAVIO RICO GALINDO	
ACOTACIONES:		NORMAS:		EQUIPO: Sujadoras	
Escala: Sin escala		NOM-030-SCFI-2006		Impresoras	
Mmímetros		NOM-050-SCFI-2004		PROCESO: Suajado/Impresión	
		NMX-EE-074-1980			
		NMX-2-009-1978			
		NMX-E-082-CNCP-2010			
		NMX-EE-108-1981			
		NMX-E-232-CNCP-2014			

 <p>INSTITUTO ESTATAL ELECTORAL DE CHIHUAHUA ESPECIFICACIONES TÉCNICAS DEL PRODUCTO CAJA CONTENEDORA DE MATERIAL ELECTORAL</p>	CAMBIOS	
	REVISIÓN	RESPONSABLE
	1	FECHA
	2	

Dimensiones generales del desarrollo para la producción de la caja contenedora:

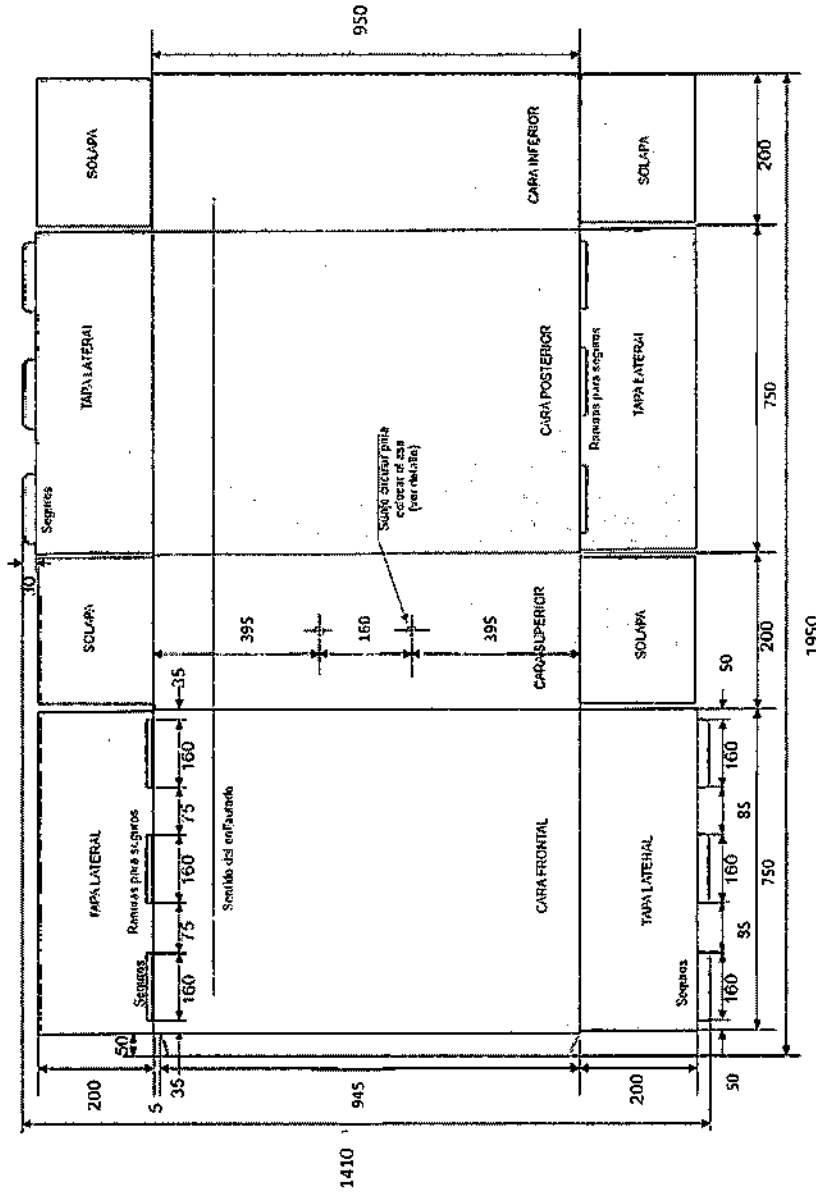

<b>DESCRIPCIÓN DEL PRODUCTO:</b>	<b>MATERIAL DE FABRICACIÓN:</b>	<b>ELABORADO:</b>
CAJA CONTENEDORA DE MATERIAL	Cartón compuesto sello Kraft	EFREN ENRIQUEZ FLORES
<b>DIMENSIONES:</b>	Resistencia mínima a la columna de estiba (ECT) 32 lbs/pul <sup>2</sup> .	REVISÓ:
Largo: 950 mm	Peso máximo de la caja con contenido 22.72 kg.	SAÚL OCTAVIO RICO GALINDO
Ancho: 200 mm	Peso mínimo combinado de los papeles 366 g/m <sup>2</sup> .	APROBÓ:
Altura: 750 mm	Resistencia mínima Mullen 12.5 a 14 kg/cm <sup>2</sup> .	SAÚL OCTAVIO RICO GALINDO
<b>TOLERANCIAS:</b>	NDM-EE-074-1980	
<b>ESCALA:</b>	NOM-030-SCF-2006 NMX-EE-075-1980 NMX-2-009-1978	
Milímetros	NOM-050-SCF-2004 NMX-EE-106-1981 NMX-EE-038-1981	
	Sin escala	
		<b>PROCESO:</b>
		Sujado/Impresión
		<b>EQUIPO:</b> Sueladoras
		Impresoras



**INSTITUTO ESTATAL ELECTORAL DE CHIHUAHUA**  
 ESPECIFICACIONES TÉCNICAS DEL PRODUCTO  
**CAJA CONTENEDORA DE MATERIAL ELECTORAL**

**CAMBIOS**

REVISIÓN	RESPONSABLE	FECHA
1		
2		

**SUAJES PARA FORMAR SEGUROS Y RANURAS.**

**Ranuras en solapas de las caras laterales:**  
 Largo: 160 mm (+1; -0.0 mm).  
 Ancho: 4 mm (+1; -0.0 mm).

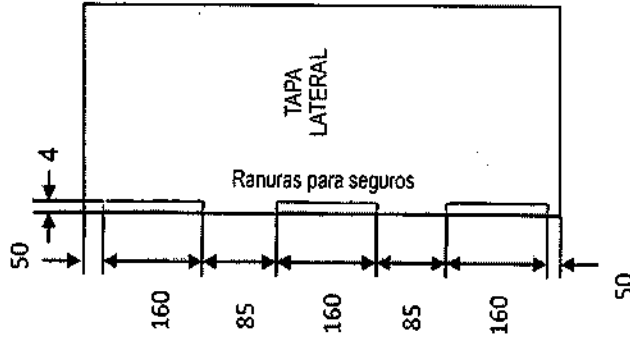

**Cortes radiales en cara superior para colocar asa y contra asa:**  
 Diámetro: 16 mm.  
 Distancia entre centros: 160 mm ( $\pm 2$  mm).

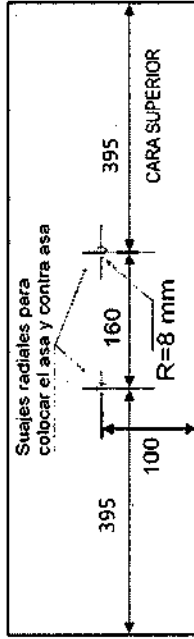

**Seguros:**  
 (3 seguros en cada lado) 186 mm (+1 mm) x 30 mm (+1 mm).  
 Ubicados en los lados libres de las caras frontal y posterior.

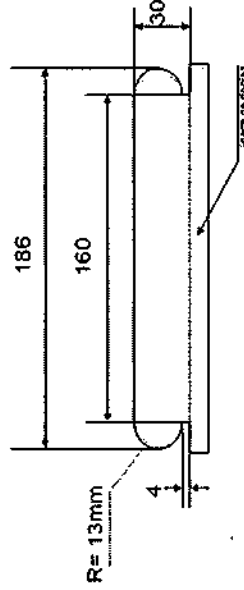

DESCRIPCIÓN DEL PRODUCTO:	MATERIAL DE FABRICACIÓN:	ELABORADO:
CAJA CONTENEDORA DE MATERIAL	Resistencia mínima a la columna de estiba (ECT) 32 lbs/pul. <sup>2</sup>	EFREN ENRIQUEZ FLORES
DIMENSIONES:	Peso máximo de la caja con contenido 22.72 kg.	REVISO:
Las indicaciones en los gráficos	Peso mínimo combinado de los papeles 366 g/m <sup>2</sup> .	SAÚL OCTAVIO RICO GALINDO
ACOTACIONES:	Resistencia mínima Mullen 12.5 a 14 kg/cm <sup>2</sup> .	APROBÓ:
Milímetros	NORMAS: NMX-EE-074-1980 NMX-EE-075-1980 NMX-Z-009-1978	SAÚL OCTAVIO RICO GALINDO
ESCALA: Sin escala	NOM-030-SCFI-2006 NOM-050-SCFI-2004 NMX-EE-108 - 1981 NMX-EE-038-1981	
	PROCESO DE PRODUCCIÓN: Equipos: Suajadoras	
	Sujador/Impresión Impresoras	



CAMBIOS		REVISIÓN	RESPONSABLE	FECHA
		1		
		2		

**INSTITUTO ESTATAL ELECTORAL DE CHIHUAHUA**  
 ESPECIFICACIONES TÉCNICAS DEL PRODUCTO  
**CAJA CONTENEDORA DE MATERIAL ELECTORAL**

Impresiones: En flexografía a una tinta en color negro.

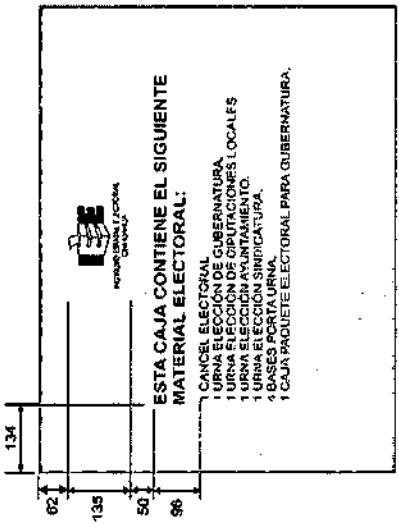

**EMBLEMA DEL OPL**

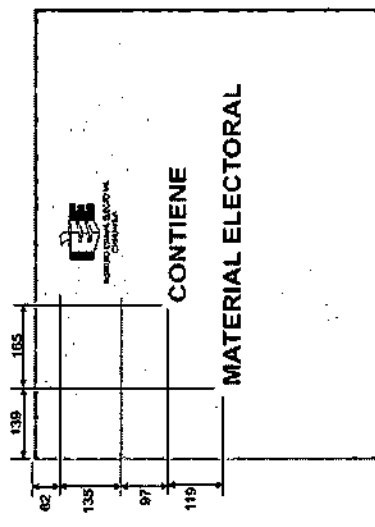

**Caras laterales:**  
 Emblema del OPL (Siglas).  
 Dimensiones: 180 mm de largo x 107 mm de alto.

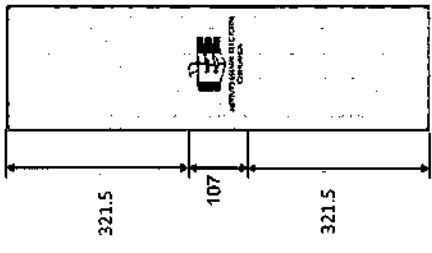

DESCRIPCIÓN DEL PRODUCTO:		MATERIAL DE FABRICACIÓN:	
CAJA CONTENEDORA DE MATERIAL	Cartón corrugado sencallo Kraft.	Resistencia mínima a la columna de estiva (ECT) 32 lbs/pul <sup>2</sup> .	Unión de la caja de empaque en una pieza.
DIMENSIONES:	F'lauta tipo 'C'.	Peso máximo de la caja con contenido 22.72 kg.	Pegamento hotmelt y grasas de alambre
Las indicadas en los gráficos	Impresa en flexografía a una tinta color negro.	Peso mínimo combinado de los papeles 366 g/m <sup>2</sup> .	electro-pulverizado de 12 mm ancho de tomo x 9 mm largo de paso.
ACOTACIONES:	Resistencia mínima Mullen 12.5 a 14 kg/cm <sup>2</sup> .	NORMAS:	PROCESO:
ESCALA:	NOM-030-SCFI-2006	NOM-252-SSA1-2011	Sujador/Impresión
Milímetros	NOM-050-SCFI-2004		Equipo: Sujadores Impresoras

ELABORÓ:	EFREN ENRIQUEZ FLORES
REVISÓ:	SAÚL OCTAVIO RICO GALINDO
APROBÓ:	SAÚL OCTAVIO RICO GALINDO



**INSTITUTO ESTATAL ELECTORAL DE CHIHUAHUA**  
 ESPECIFICACIONES TÉCNICAS DEL PRODUCTO  
**CAJA CONTENEDORA DE MATERIAL ELECTORAL**

**CAMBIOS**

REVISIÓN	RESPONSABLE	FECHA
1		
2		

**Diseño y Dimensiones de la asa:**

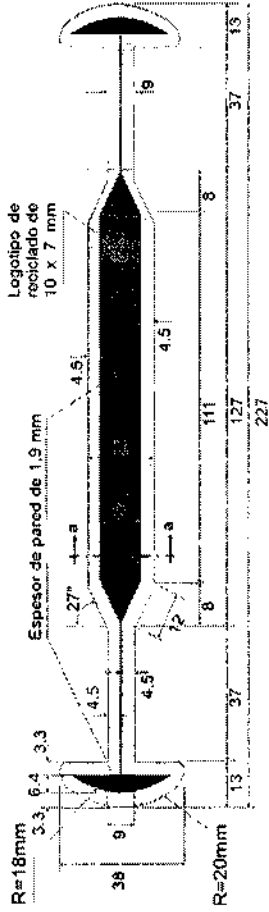

**Diseño y Dimensiones contra-asa:**

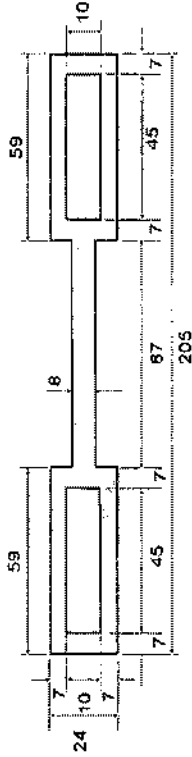

**Espécimen de ensayo:**

**Tipo I moldeado con el compuesto plástico que se solicita en la producción de la asa y contra asa**

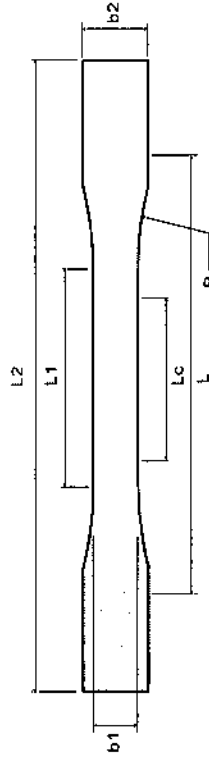

**Dimensiones: (Unidades en milímetros).**

L2:	165	b1:	13
L1:	57	b2:	19
Lc:	50	R:	76
L:	115	espesor:	3

**Detalle a-a:**

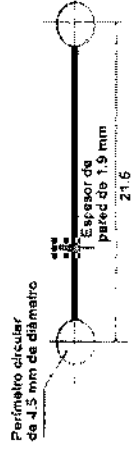

DESCRIPCIÓN DEL PRODUCTO:	MATERIAL DE FABRICACIÓN:	ELABORADO:
ASA Y CONTRA ASA	Poliéstero de baja densidad.	EFREN ENRIQUEZ FLORES
Longo: 227 mm	Resistencia a la tracción x1000 psi 0.9-2.5.	REVRD:
Ancho: 38 mm	Resistencia Impacto: Izod Jm-1 20-210.	SAÚL OCTAVIO RICO GALINDO
Espeor: 4.5 mm	Resistencia a tracción: 2.0 gr/10 min (+25%)	APROBÓ:
	Resistencia a tracción: 20°C 1.50 kg/cm <sup>2</sup>	SAÚL OCTAVIO RICO GALINDO
	Modulo de Young: 1.6 kg/cm <sup>2</sup>	SAÚL OCTAVIO RICO GALINDO
ESCALA:	NORMAS:	
Sin escala	NMX-E-232-CNCP-2014	
	ASTM D785 - 08(2015)	
	ASTM D638-14	
	ASTM D1238-13	
	ASTM D256-10e1	
	ASTM D592-CNCP-2010	
	PROCESO:	
	Inyección	
	EQUIPO:	
	Máq. Inyección	
	100:1 de cierre	

CAMBIOS		REVISIÓN	RESPONSABLE	FECHA
		1		
		2		

**INSTITUTO ESTATAL ELECTORAL DE CHIHUAHUA**  
 ESPECIFICACIONES TÉCNICAS DEL PRODUCTO  
**CAJA CONTENEDORA DE MATERIAL ELECTORAL**

**CORREAS PARA LA CAJA CONTENEDORA.**

**Correa para caras frontal y posterior:**

De 2" de ancho x 5.20 metros de largo, con las puntas unidas por medio de costura o cauterizadas.

**Correas laterales:**

De 2" de ancho x .50 metros de largo, con las puntas unidas por medio de costura o cauterizadas.

**Hombreras:**

En tela poliéster 1200 color negro, con relleno interno.

Ribeteada perimetralmente con cinta de polipropileno color negro de 3/4" de ancho.

Las hombreras presentarán ramuras para el paso de la correa.

Sobre la superficie opuesta a las ramuras, llevará velcro de color negro de 2" x 10 cm de largo, para unir las hombreras en una sola pieza y formar un asa.

**Diseño y dimensiones de hombreras:**

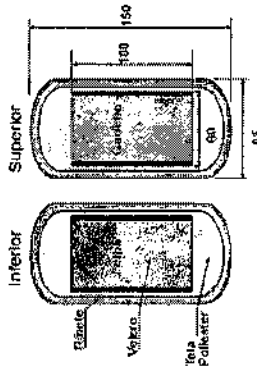

**Nota:**

Las correas con sus hombreras se entregarán a granel en bolsas de polietileno con 50 piezas.

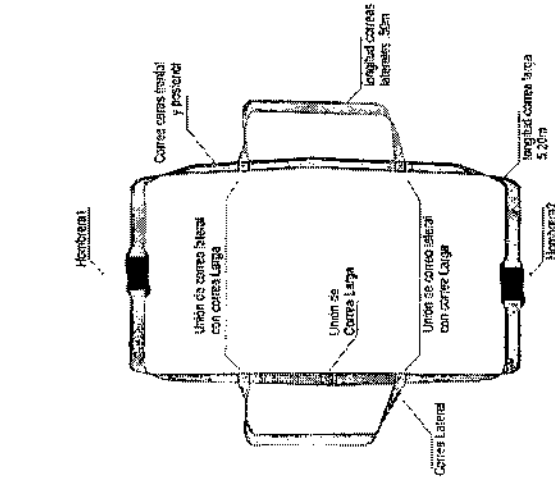

DESCRIPCIÓN DEL PRODUCTO:	MATERIAL DE FABRICACIÓN:		
CORREAS	Cinta de polipropileno de 2" color negro.	Hombreras en tela poliéster 1200 color negro, ribeteadas.	ELABORADO:
DIMENSIONES: Las especificadas	Resistencia de la cinta: 5000 lb.	Ribeteo de 3/4" en color negro.	EFREN ENRIQUEZ FLORES
		Velcro de 2" en color negro.	REVISÓ:
ACOTACIONES: Milímetros	ESCALA: Sin escala	NORMAS: NMX-EE-048-SCFI-2004	SAÚL OCTAVIO RICO GALINDO
		NMX-A-057	APROBÓ:
		NMX-A-069	SAÚL OCTAVIO RICO GALINDO
		EQUIPO:	

CAMBIOS		FECHA
REVISIÓN	RESPONSABLE	
1		
2		

**INSTITUTO ESTATAL ELECTORAL DE CHIHUAHUA**  
 ESPECIFICACIONES TÉCNICAS DEL PRODUCTO  
**URNA GUBERNATURA VOTOMEX**

**TOTAL DE URNAS A PRODUCIR PARA EL VOTO DE LAS Y LOS CHIHUAHUENSES RESIDENTES EN EL EXTRANJERO**

5

Urna para la elección VOTOMEX

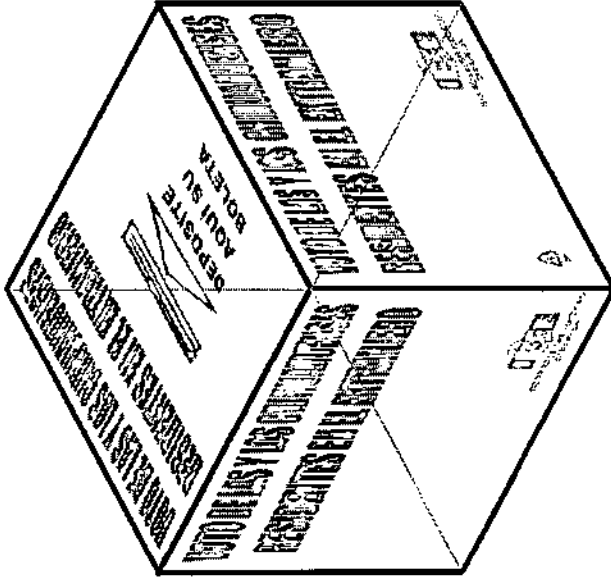

**Nota:**  
 Las urnas VOTOMEX se entregarán por separado del resto de los materiales.

DESCRIPCIÓN DEL PRODUCTO:		MATERIAL DE FABRICACIÓN:		REQUISITOS DE LA URNA	
URNA VOTOMEX		Lámina rígida plana transparente cristal	Calibre: 1 mm (40 partes)	Resistencia de la urna armada:	
DIMENSIONES:		Resina polipropileno copolímero random	Índice de fluidez (MFR) 90/min 2.3	4 kg con carga interna.	
Largo: 360 mm		Grabada con líneas diagonales a 45°	Resistencia a la tensión: 27 N/mm <sup>2</sup>	Por caída esquinada o superficie plana.	
Ancho: 360 mm		Transparencia: 95% mínimo	Gramaje: 880 g/m <sup>2</sup> (± 5%) (924g-936g)	Por flexión al abrir.	
Alto: 360 mm		NORMAS:		EQUIPO:	
Tolerancia: (+3.0; -0.0 mm)		NIMK-E-232-CMCP-2014	ASTM D638-14	Entrenación y sujeción	
ACOTACIONES:		ASTM D1003-13	ASTM D1238-13		
ESCALA:				ELABORÓ:	
milímetros				EFREN ENRIQUEZ FLORES	
				REVISÓ:	
				SAJUL OCTAVIO RICO GALINDO	
				APROBÓ:	
				SAJUL OCTAVIO RICO GALINDO	



**INSTITUTO ESTATAL ELECTORAL DE CHIHUAHUA**  
 ESPECIFICACIONES TÉCNICAS DEL PRODUCTO  
**URNA GUBERNATURA VOTOMEX**

CAMBIOS		REVISIÓN	RESPONSABLE	FECHA
1				
2				

**Ranuras**

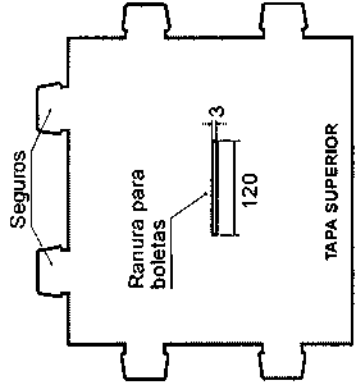

**Sujes para formar ranuras:**  
 En la tapa superior para introducir las boletas, largo: 120 mm (+2 mm), ancho: 3 mm (+1; -0.0 mm).

**Seguros**

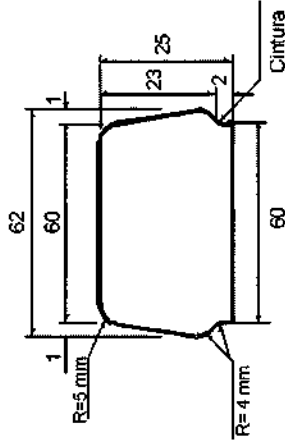

**Sujes para formación de seguros:** Ubicados en los tres lados libres de las tapas superior e inferior (2 seguros en cada uno de los tres lados libres).

De forma cónica 60 mm en la parte superior a 62 mm en la parte inferior ( $\pm 1$  mm) 25 mm ( $\pm 1.0$  mm) de altura.

**Cintura:** 60 mm de largo x 2.0 mm de alto (para sujetarse a la ranura).

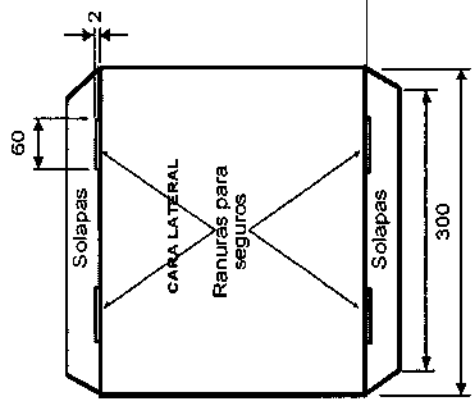

**Solapas para insertar los seguros:**  
 largo: 60 mm (+1; -0.0 mm)  
 ancho: 2.0 mm (+1 mm; -0.0 mm).

DESCRIPCIÓN DEL PRODUCTO:		MATERIAL DE FABRICACIÓN:	
<b>SUJES PARA FORMAR RANURAS Y SEGUROS</b>		<b>Lámina rígida plana transparente cristal</b>	
<b>DIMENSIONES:</b>	Largo: 380 mm	Calibre: 1 mm (40 puntos)	Tratamiento corona en ambas caras 38-42 Dynas
Exteriores	Ancho: 380 mm	Índice de fluidez (MFR) g/10 min 2.3	Aditivos: Nucleantes y clarificantes para mejorar las propiedades físicas y de transparencia.
Tolerancia: (+3.0; -0.0 mm)	Alto: 380 mm	Resistencia a la tensión 27 N/mm <sup>2</sup>	U.V. al 1% en peso (±2%)
<b>ACOTACIONES:</b>	ESCALA: Sin escala	Gramaje: 800 g/m <sup>2</sup> (± 5%) (824g-836g)	<b>PROCESO:</b> Extrusión y suajado
milímetros	NMX-E-232-CHCP-2014	ASTM D638-14	ASTM D1238-13
		<b>ELABORADO:</b> EFREN ENRIQUEZ FLORES	
		<b>REVISADO:</b> SAÚL OCTAVIO RICO GALINDO	
		<b>APROBADO:</b> SAÚL OCTAVIO RICO GALINDO	

 <p>INSTITUTO ESTATAL ELECTORAL DE CHIHUAHUA ESPECIFICACIONES TÉCNICAS DEL PRODUCTO URNA GUBERNATURA VOTOMEX</p>	CAMBIOS	
	REVISIÓN	RESPONSABLE
	1	
	2	
		FECHA

Impresiones en tapa superior

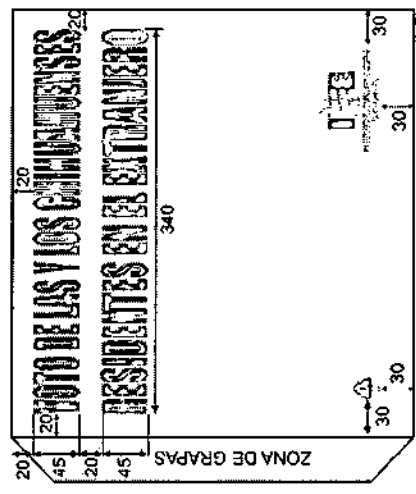
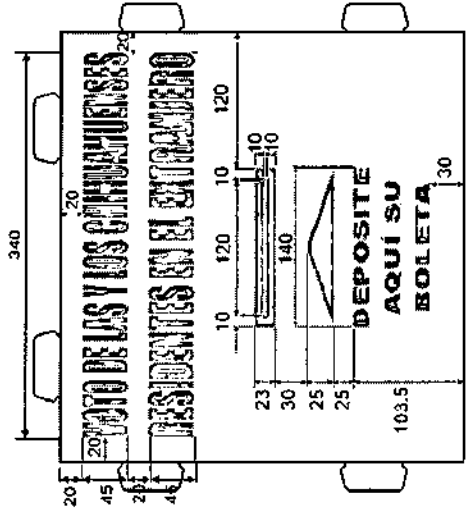

**Impresión de la urna VOTOMEX:**  
Será en efecto espejo sobre la superficie lisa e interna de la tapa superior, caras frontal, posterior y laterales.

**Impresiones en tapa superior:**  
 Texto: **VOTO DE LAS Y LOS CHIHUAHUENSES RESIDENTES EN EL EXTRANJERO**  
 Fuente: Impact de 157 puntos (45.64 mm de alto x 781.98 mm de largo) comprimida en eje X: de 781.98 a 340 mm. Segmentada en dos partes Marco perimetral de la ranura: 10 mm de ancho.  
 Flecha indicadora: 140 mm de largo por 25 mm de ancho.  
 Texto: **DEPOSITE AQUÍ SU BOLETA**  
 Fuente: Micrograma Dee Bold Extended de 63 puntos.

**Impresiones en caras frontal, posterior y laterales:**  
 Emblema del IECHIH.  
 Dimensiones: 70.62 mm de largo x 39 mm de alto.  
 Texto: **VOTO DE LAS Y LOS CHIHUAHUENSES RESIDENTES EN EL EXTRANJERO**  
 Fuente: Impact de 157 puntos (45.64 mm de alto x 781.98 mm de largo) comprimida en eje X: de 781.98 a 340 mm.

**Cara frontal**  
 Logotipo de reciclado: Dimensiones: 20 mm de ancho x 27 mm de alto

DESCRIPCIÓN DEL PRODUCTO:	URN-VOTOMEX	
DIMENSIONES:	Las indicadas en los gráficos	
ACOTACIONES:	milímetros	
ESCALA:	Sin escala	
MATERIAL DE FABRICACIÓN:	Impresión en serigrafía Tinta UV o base agua Una línea Color Pantone 7529U ADRIANAS: NMX-N-099-SCFF-2009 NOM-252-SSA I-2011	
MATERIAL DE FABRICACIÓN:	Impresión en serigrafía Tinta UV o base agua Una línea Color Pantone 7529U ADRIANAS: NMX-N-099-SCFF-2009 NOM-252-SSA I-2011	
ELABORADO:	EFREN ENRIQUEZ FLORES	
REVISADO:	SAÚL OCTAVIO RICO GALINDO	
APROBADO:	SAÚL OCTAVIO RICO GALINDO	
PROCESO:	Impresión	EQUIPO: Impresora plana para serigrafía
AS TM D3652/D3652M-01(2012)	MMX-E-232-CNCP-2014	

CAMBIOS		REVISIÓN	RESPONSABLE	FECHA
		1		
		2		

**INSTITUTO ESTATAL ELECTORAL DE CHIHUAHUA**  
 ESPECIFICACIONES TÉCNICAS DEL PRODUCTO  
**URNA GUBERNATURA VOTOMEX**

**DIMENSIONES DE CAJA PARA EMPAQUE DE URNAS**

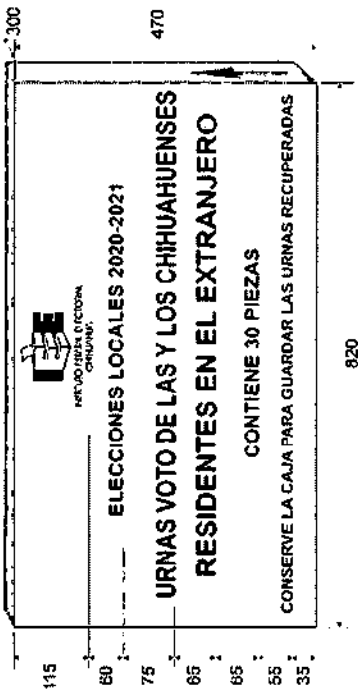

**Flacha de sentido de estiba**  
 Sobre las caras de menor superficie.  
 Dimensiones: 60 mm de ancho x 200 mm de alto.  
 Texto calado sobre la flacha: **HACIA ARRIBA** (negritas).  
 Fuente: Arial Bold de 34 puntos.

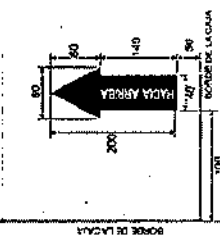

**Impresiones:** En flexografía a una tinta en color negro sobre las caras laterales de mayor superficie.  
**Emblema del IEECHIH.**  
**Dimensiones:** 135,81 mm de largo x 75 mm de alto.  
**Texto: ELECCIONES LOCALES 2020-2021.**  
**Texto: CONTIENE 30 PIEZAS.**  
**Fuente:** Arial Bold de 80 puntos (negritas).  
**Texto: URNAS VOTO DE LAS Y LOS CHIHUAHUENSES RESIDENTES EN EL EXTRANJERO**  
**Fuente:** Arial Bold de 110 puntos (negritas).  
**Texto: CONSERVE LA CAJA PARA GUARDAR LAS URNAS RECUPERADAS.**  
**Fuente:** Arial Bold de 63 puntos (negritas).

**CIERRE Y FLEJADO DE LAS CAJAS:**  
 Cinta canela y 2 bandas de fleje plástico.

DESCRIPCIÓN DEL PRODUCTO:		MATERIAL DE FABRICACIÓN:		ELABORADO:	
<b>EMPAQUE URNA VOTOMEX</b>		Cambio corrugado sencillo Kial		EFREN ENRIQUEZ FLORES	
<b>DIMENSIONES:</b>		Resistencia mínima a la columna de estiba (ECT) 32 lbs/pu <sup>2</sup>		REVISÓ:	
Largo: 820 mm.		Pese máximo de la caja con contenido 22,72 kg.		SAJIL OCTAVIO RICO GALINDO	
Ancho: 300 mm.		Pese mínimo combinado de las piezas 366 gr/m <sup>2</sup>		APROBÓ:	
Tolerancia (+5,-0,0mm).		Resistencia mínima Miden 12,5 a 14 kg/cm <sup>2</sup>		SAJIL OCTAVIO RICO GALINDO	
<b>ACOTACIONES:</b>		NORMAS: NMX-EE-074-1980		EQUIPO: Suajadoras	
milímetros		NOM-050-SCF-2004		Impresoras	
Sin escala				PROCESO: Suajadoras	
				Suajado/Impresión	



 <p>INSTITUTO ESTATAL ELECTORAL DE CHIHUAHUA ESPECIFICACIONES TÉCNICAS DEL PRODUCTO CAJA CONTENEDORA DE SOBRES VOTOMEX</p>	CAMBIOS	
	REVISIÓN	RESPONSABLE
	1	FECHA
	2	

**CANTIDAD A PRODUCIR DE CAJAS CONTENEDORAS DE SOBRES Y FAJILLAS**

Caja contenedora y de fajillas para la elección de la GUBERNATURA

5

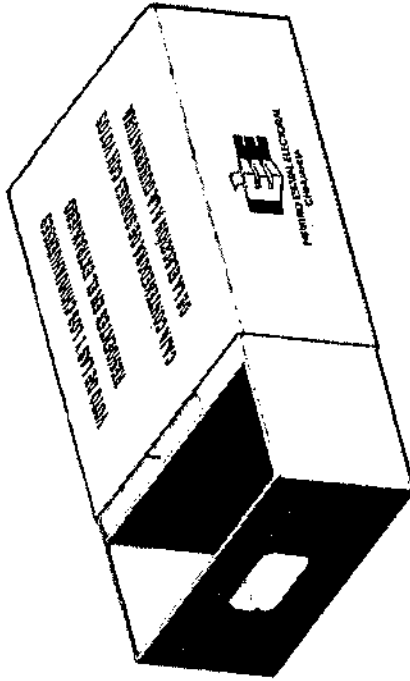

263

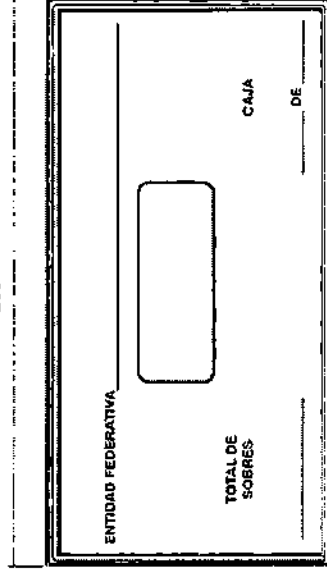

145

DESCRIPCIÓN DEL PRODUCTO:		MATERIAL DE FABRICACIÓN:	
CAJA CONTENEDORA DE SOBRES		Cartón corrugado sencillo Kraft	
DIMENSIONES:		Resistencia mínima a la columna de esiva (ECT) 32 lbs/pul'	
Largo: 263 mm		Peso máximo de la caja con contenido 22.72 kg.	
Ancho: 320 mm		Peso mínimo combinado de los papeles 366 g/m <sup>2</sup>	
Altura: 145 mm		Unión de la caja con pegamento hotmelt	
Tolerancia: (±2.0 mm)		NMX-EE-075-1980	
ESCALA:		NORMAS:	
Sin escala		NMX-EE-074-1980	
milímetros		NOM-050-SCFI-2004	
		ELABORADO:	
		EFREN ENRIQUEZ FLORES	
		REVISÓ:	
		SAÚL OCTAVIO RICO GALINDO	
		APROBÓ:	
		SAÚL OCTAVIO RICO GALINDO	
		EQUIPO: Suajadoras	
		Impresoras	
		PROCESO: Suajado/Impresión	
		NOM-030-SCFI-2006	



**INSTITUTO ESTATAL ELECTORAL DE CHIHUAHUA**  
 ESPECIFICACIONES TÉCNICAS DEL PRODUCTO  
**CAJA CONTENEDORA DE SOBRES VOTOMEX**

CAMBIOS	
REVISIÓN	RESPONSABLE
1	
2	

FECHA

Dimensiones generales del desarrollo para su producción: 849 mm largo y 510 mm ancho.

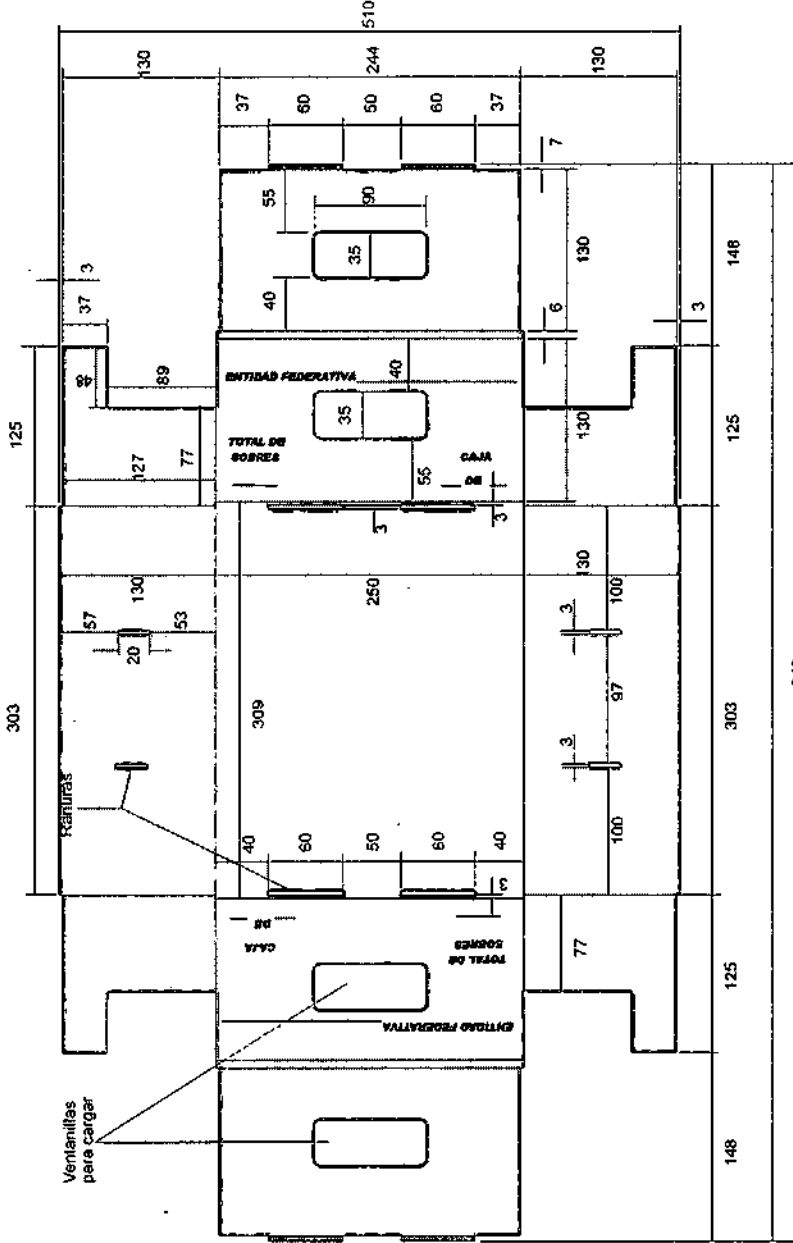

DESCRIPCIÓN DEL PRODUCTO:	MATERIAL DE FABRICACIÓN:	REQUISITOS:
CAJA CONTENEDORA DE SOBRES	Cartón corrugado sencillo Kraft	Resistencia mínima a la columna de estiba (ECT) 32 lbs/pul <sup>2</sup>
Longitud: 263 mm	Flauta tipo 'C'	Peso máximo de la caja con contenido 22,72 kg.
Ancho: 320 mm	Impresión en flexografía a una tinta color negro	Peso mínimo combinado de los papeles 366 g/m <sup>2</sup>
Altura: 145 mm	Resistencia mínima Mullen 12.5 a 14 kg/cm <sup>2</sup>	Unión de la caja con hotmelt
Tolerancia: (±2,0 mm)		
ACOTACIONES:	NORMAS: NMX-EE-074-1980	PROCESO: Suajadoras
ESCALA: Sin escala	NOM-050-SCFI-2004	EQUIPO: Suajadoras Impresoras
	NOM-030-SCFI-2006	

ELABORÓ:

EFREN ENRIQUEZ FLORES

REVISÓ:

SAÚL OCTAVIO RICO GALINDO

APROBÓ:

SAÚL OCTAVIO RICO GALINDO

 <p>INSTITUTO ESTATAL ELECTORAL DE CHIHUAHUA ESPECIFICACIONES TÉCNICAS DEL PRODUCTO CAJA CONTENEDORA DE SOBRES VOTOMEX</p>	CAMBIOS	
	REVISIÓN	RESPONSABLE
	1	FECHA
	2	

Desarrollo y dimensiones para la producción de las fajillas: largo 320 mm x alto 856 mm.

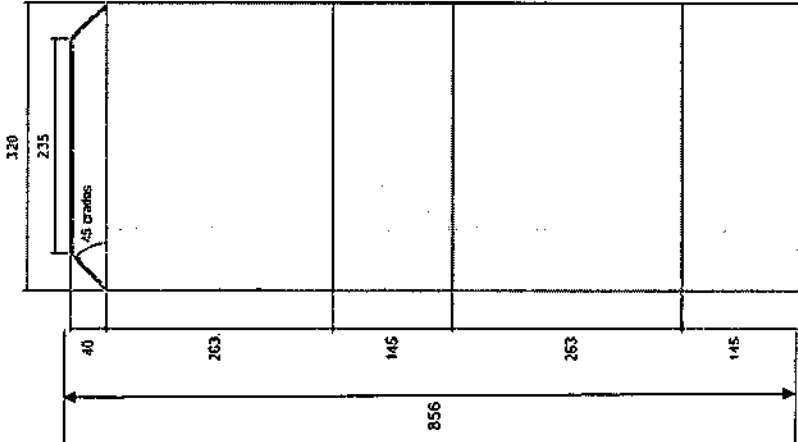

Dimensiones del separador Interno de la caja Contenedora: largo 250 mm x ancho 128 mm.

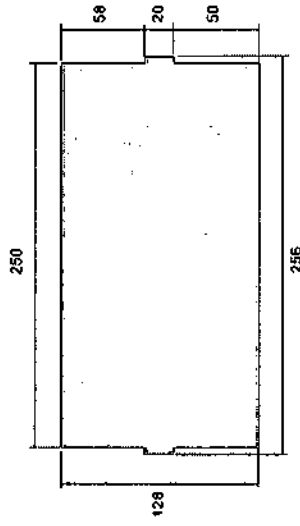

DESCRIPCIÓN DEL PRODUCTO:		MATERIAL DE FABRICACIÓN:	
CAJA CONTENEDORA DE SOBRES		Cartón corrugado sancillo Kriant	
DIMENSIONES:	Largo: 283 mm	Resistencia mínima a la columna de esiva (ECT): 32 lbs/pul <sup>2</sup>	ELABORADO: EFREN ENRIQUEZ FLORES
Exteriores	Ancho: 320 mm	Peso máximo de la caja con contenido 22.72 kg.	REVISÓ: SAÚL OCTAVIO RICO GALINDO
Tolerancia: (±2,0 mm)	Alto: 145 mm	Peso mínimo combinado de los papeles 366 g/m <sup>2</sup>	APROBÓ: SAÚL OCTAVIO RICO GALINDO
ACOTACIONES:	ESCALA: Sin escala	Unión de la caja con hotmelt	
milímetros		NMX-EE-075-1980	
		NMX-EE-074-1980	
		NOM-050-SCFI-2006	
		Equipo: Suajadoras	
		Suajado/Impresión	
		Impresoras	

 <p><b>INSTITUTO ESTATAL ELECTORAL DE CHIHUAHUA</b> ESPECIFICACIONES TÉCNICAS DEL PRODUCTO CAJA CONTENEDORA DE SOBRES VOTOMEX</p>	CAMBIOS	
	REVISIÓN	RESPONSABLE
	1	FECHA
	2	

Impresiones: En flexografía a una tinta en color negro

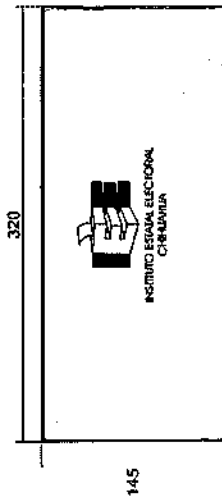
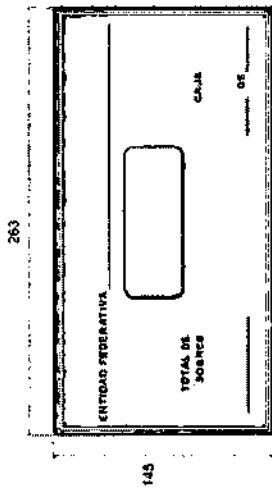

Impresiones en cara lateral: ENTIDAD FEDERATIVA,  
TOTAL DE SOBRES, CAJA, DE.  
Fuente: Arial black de 25 puntos (negritas)

**Líneas: ENTIDAD FEDERATIVA:**  
2.0 mm de grosor por 100 mm de largo.  
**TOTAL DE SOBRES:**  
2.0 mm de grosor por 30 mm de largo.  
**CAJA DE**  
2.0 mm de grosor por 40 mm de largo.

**Emblema del IEECHIH.**  
**Dimensiones:** 108.65 mm de largo x 60 mm de alto.  
Se ubicará sobre las caras laterales de la cubierta protectora de la caja contenedora

**Nota:** En caso de actividades de capacitación, las fajillas de las cajas contenedoras deberán presentar impresa por la cara exterior y sobre la superficie de mayor tamaño la leyenda **SIMULACRO** inclinada a 45°  
Fuente: Arial bold de 120 puntos (negritas)

Se deberán de entregar en paquetes de 25 piezas y por separado tanto la caja como la fajilla, con fleje de plástico y paletizadas.

<b>DESCRIPCIÓN DEL PRODUCTO:</b>		<b>MATERIAL DE FABRICACIÓN:</b>	
CAJA CONTENEDORA DE SOBRES		Cartón corrugado sencillo Kraft	
<b>DIMENSIONES:</b>		Resistencia mínima a la columna de estiva (ECT) 32 lbs/pul	
Exteriores	Largo: 263 mm	Peso máximo de la caja con contenido 22.72 kg.	
Tolerancia: (±2.0 mm)	Ancho: 320 mm	Peso mínimo combinado de los papeles 366 g/m <sup>2</sup>	
	Alto: 145 mm	Unión de la caja con holmet	
<b>ACOTACIONES:</b>	ESCALA: Sin escala	<b>NORMAS:</b> NMX-EE-074-1980	<b>PROCESO:</b> Suajadoras
milímetros		NMX-030-SCFI-2006	Impresoras
		<b>ELABORÓ:</b> EFREN ENRIQUEZ FLORES	
		<b>REVISÓ:</b> SAUL OCTAVIO RICO GALINDO	
		<b>APROBÓ:</b> SAUL OCTAVIO RICO GALINDO	

 <p>INSTITUTO ESTATAL ELECTORAL DE CHIHUAHUA ESPECIFICACIONES TÉCNICAS DEL PRODUCTO CAJA CONTENEDORA DE SOBRES VOTOMEX</p>	CAMBIOS	
	REVISIÓN	RESPONSABLE
	1	2
		FECHA

Impresiones caras frontal y posterior: En flexografía a una tinta en color negro

Texto: **VOTO DE LAS Y LOS CHIHUAHUENSES  
RESIDENTES EN EL EXTRANJERO**

**CAJA CONTENEDORA SOBRES CON VOTOS  
DE LA ELECCIÓN A LA GUBERNATURA**

Fuente: Arial black de 36 puntos (negritas)

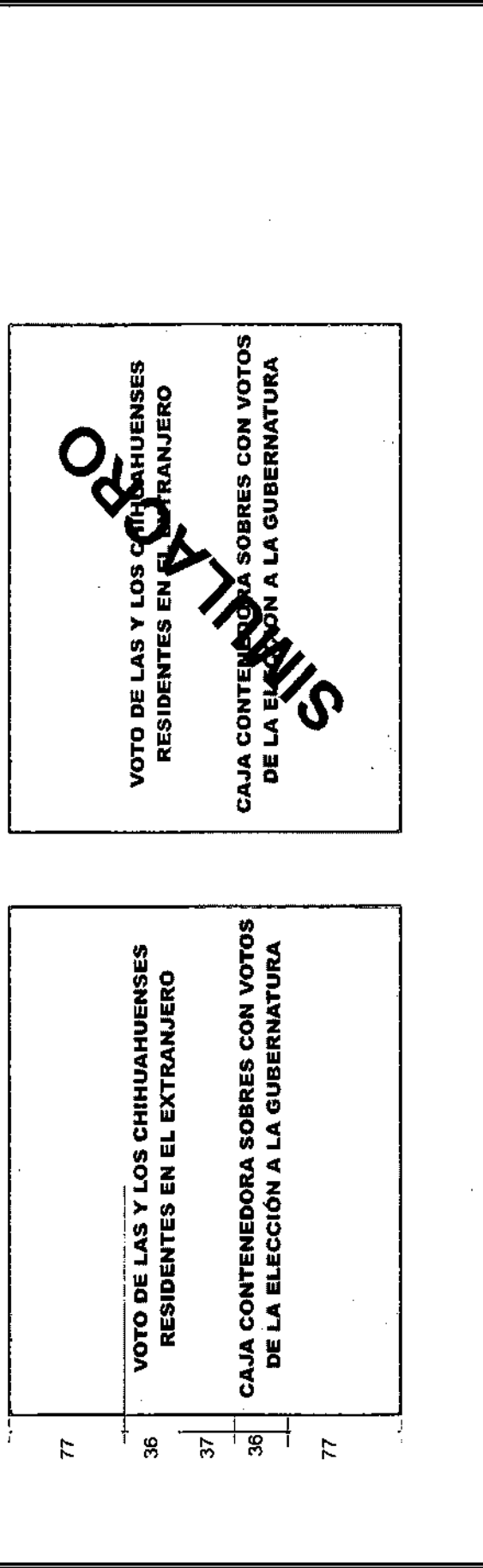

<b>DESCRIPCIÓN DEL PRODUCTO:</b>		<b>MATERIAL DE FABRICACIÓN:</b>	
CAJA CONTENEDORA DE SOBRES	Cartón corrugado sencillo Kraft	Resistencia mínima a la columna de eativa (ECT) 32 lbs/pul <sup>2</sup>	ELABORÓ: EFREN ENRIQUEZ FLORES
Dimensiones:	Largo: 263 mm Ancho: 320 mm Alto: 145 mm	Peso máximo de la caja con contenido 22.72 kg. Peso mínimo combinado de los papeles 366 g/m <sup>2</sup> Unión de la caja con hotmelt	REVISÓ: SAÚL OCTAVIO RICO GALINDO APROBÓ: SAÚL OCTAVIO RICO GALINDO
Exteriores	Impresión en flexografía a una tinta color negro		
Tolerancia: (±2.0 mm)	Resistencia mínima Millen 12.5 a 14 kg/cm <sup>2</sup>		
ACOTACIONES:	ESCALA: Sin escala	NORMAS: NMX-EE-074-1960 NMX-EE-075-1980	EQUIPO: Sujadoras Impresoras
milímetros		PROCESO DE PRODUCCIÓN: Suajado/Impresión NOM-050-SCFI-2004	

 <p><b>INSTITUTO ESTATAL ELECTORAL DE CHIHUAHUA</b> ESPECIFICACIONES TÉCNICAS DEL PRODUCTO <b>CAJA PAQUETE ELECTORAL VOTOMEX</b></p>	CAMBIOS	
	REVISIÓN	RESPONSABLE
	1	FECHA
	2	

**CAJA PAQUETE ELECTORAL VOTOMEX A PRODUCIR**  
Caja paquete electoral VOTOMEX 5

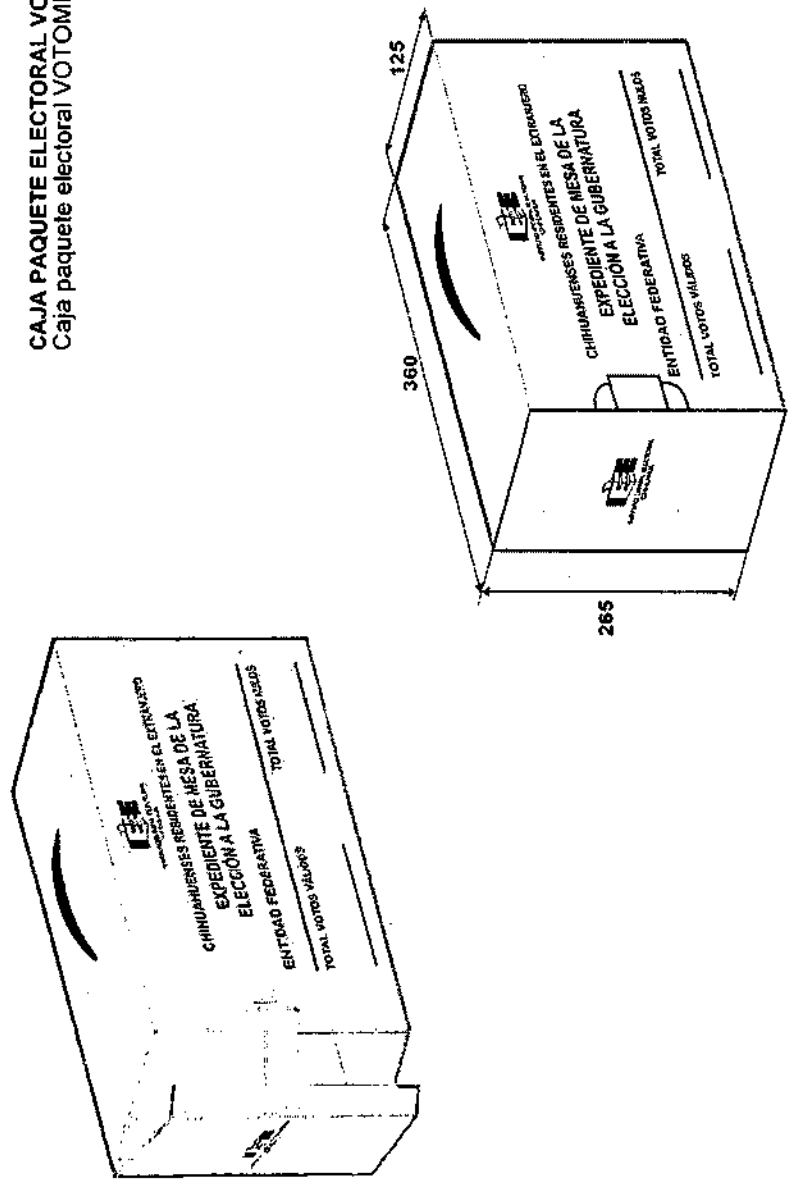

<b>DESCRIPCIÓN DEL PRODUCTO:</b>	<b>MATERIAL DE FABRICACIÓN:</b>	<b>ELABORÓ:</b>
CAJA PAQUETE ELECTORAL	Cartón corrugado sencillo Kraft	EFREN ENRIQUEZ FLORES
<b>DIMENSIONES:</b>	Flauta tipo 'C'	REVISÓ:
Largo: 360 mm	Resistencia mínima a la columna de estiva (ECT) 32 lbs/pul <sup>2</sup>	SAUL OCTAVIO RICO GALINDO
Ancho: 125 mm	Peso máximo de la caja con contenido 22.72 kg.	APROBÓ:
Exteriores	Impresa en flexografía a una línea color negro	SAUL OCTAVIO RICO GALINDO
Tolerancia: (±2.0 mm)	Peso mínimo combinado de los papetes 366 g/m <sup>2</sup>	
Alto: 265 mm	Unión de la caja con pegamento holimelt	
<b>ACOTACIONES:</b>	<b>NORMAS:</b> NOM-EE-074-1980	<b>PROCESO:</b> Suajadoras
milímetros	NOM-030-SCFI-2004	Sujabado/Impresión
	NOM-030-SCFI-2006	Impresoras

 <p>INSTITUTO ESTATAL ELECTORAL DE CHIHUAHUA ESPECIFICACIONES TÉCNICAS DEL PRODUCTO CAJA PAQUETE ELECTORAL VOTOMEX</p>	CAMBIOS	
	REVISIÓN	RESPONSABLE
	1	FECHA
	2	

Dimensiones generales del desarrollo para su producción: 690 mm alto y 820 mm ancho.

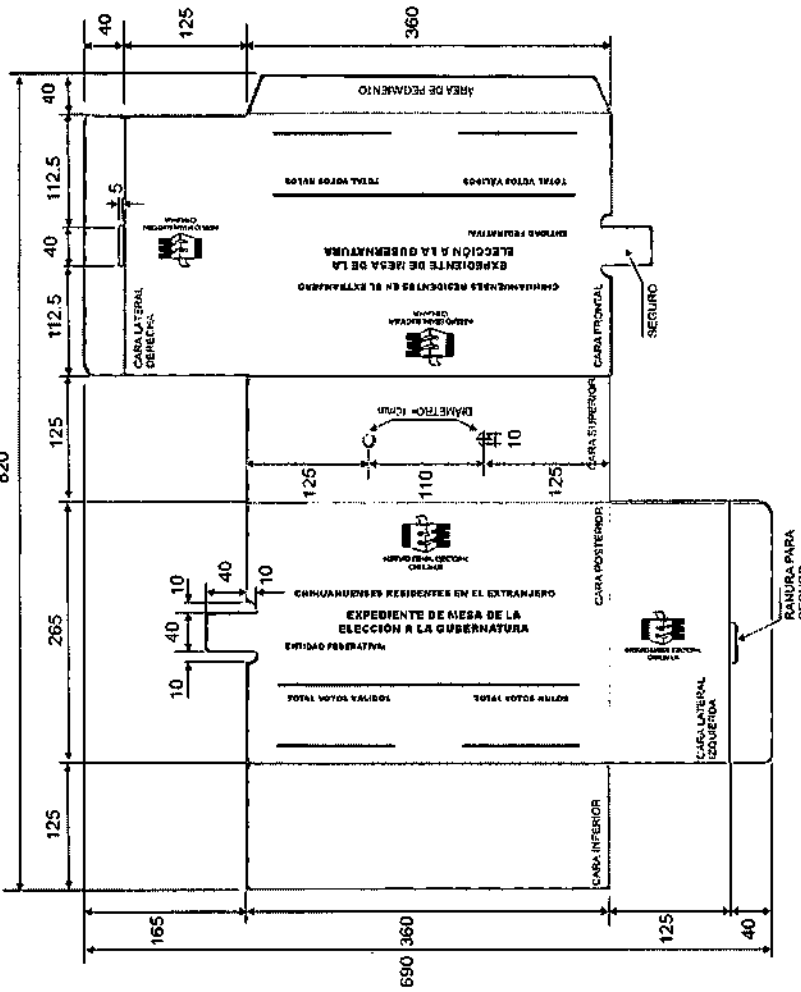

DESCRIPCIÓN DEL PRODUCTO:	MATERIAL DE FABRICACIÓN:	ELABORÓ:
CAJA PAQUETE ELECTORAL	Cartón corrugado sellado Kraft	EFREN ENRIQUEZ FLORES
DIMENSIONES:	Laigo: 360 mm Ancho: 125 mm Alto: 265 mm	REVISÓ: SAÚL OCTAVIO RICO GALINDO
Exteriores	Impresa en flexografía a una tinta color negro	APROBÓ: SAÚL OCTAVIO RICO GALINDO
Tolerancia: (+2.0 mm)	Resistencia mínima 12.5 a 14 kg/cm2	
ACOTACIONES:	NORMAS: NMX-EE-074-1980	PROCESO: Suajadoras
milímetros	ESCALA: Sin escala	EQUIPO: Suajadoras Impresoras
	NOM-056-SCFI-2004	NOM-03D-SCFI-2006



**INSTITUTO ESTATAL ELECTORAL DE CHIHUAHUA**  
 ESPECIFICACIONES TÉCNICAS DEL PRODUCTO  
**CAJA PAQUETE ELECTORAL VOTOMEX**

CAMBIOS		FECHA
REVISIÓN	RESPONSABLE	
1		
2		

**Suajes para formar seguros y ranuras**

**Ranuras:**

En solapas de caras laterales  
 largo: 40 mm (+1; -0.0 mm).  
 ancho: 5 mm (+1; -0.0 mm).

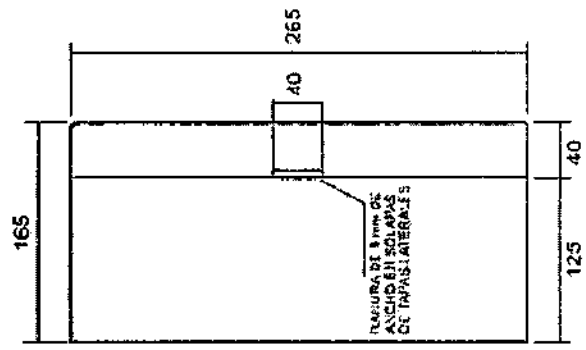

**Radiales en tapa superior para colocar el asa Diámetro: 15 mm**  
 Distancia entre centros: 110 mm (+ 2 mm).

**Seguros:** Ubicados en los lados libres de las caras frontal y posterior  
 (1 seguro en cada lado) 40 mm tolerancia( +1 mm) x 60 mm tolerancia( +1 mm).

**Radiales para manejo de seguros Dimensiones: 10 mm de radio (+1; -0.0 mm).**

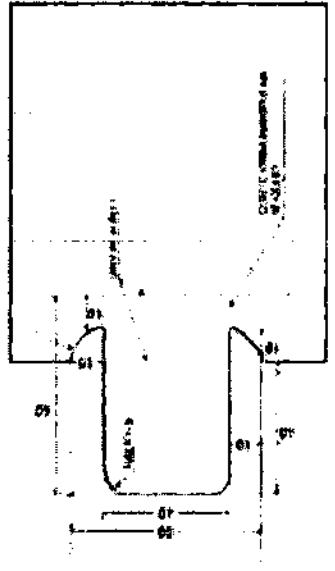
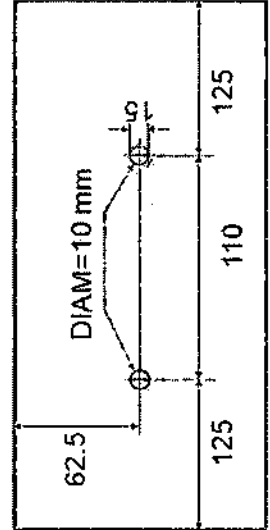

DESCRIPCIÓN DEL PRODUCTO:	MATERIAL DE FABRICACIÓN:	ELABORÓ:
CAJA PAQUETE ELECTORAL	Cartón corrugado sencillo Kraft	EFREN ENRIQUEZ FLORES
DIMENSIONES: Las indicadas en los gráficos	Fuerza tipo "C" Impresa en flexografía a una tinta color negro Resistencia mínima Mullen 12.5 a 14 kg/cm2	REVISÓ: SAÚL OCTAVIO RICO GALINDO
ACOTACIONES: milímetros	NORMAS: NMX-EE-074-1980 NOM-050-SCFI-2004	APROBÓ: SAÚL OCTAVIO RICO GALINDO
	Resistencia mínima a la columna de estiva (ECT) 32 lbs/pul <sup>2</sup> Peso máximo de la caja con contenido 22.72 kg. Peso mínimo combinado de los papeles 366 g/m <sup>2</sup> Unión de la caja con hotmelt	PROCESO: Equipos: Sujadoras Impresoras



 <p><b>INSTITUTO ESTATAL ELECTORAL DE CHIHUAHUA</b> ESPECIFICACIONES TÉCNICAS DEL PRODUCTO CAJA PAQUETE ELECTORAL VOTOMEX</p>	CAMBIOS	
	REVISIÓN	RESPONSABLE
	1	FECHA
	2	

Emblema del IEECHIH, Dimensiones: 77.86 mm de largo x 43 mm de alto.

**Texto: CHIHUAHUESES RESIDENTES EN EL EXTRANJERO**  
Fuente: Arial black de 25 puntos (negritillas)  
**Texto: EXPEDIENTE DE MESA DE LA ELECCIÓN A LA GUBERNATURA**  
Fuente: Arial black de 35 puntos (negritillas)  
**Texto: ENTIDAD FEDERATIVA**  
**TOTAL DE VOTOS VÁLIDOS**  
**TOTAL DE VOTOS NULOS**  
Fuente: Arial black, de 25 puntos.  
Lineas: 2.5 mm de grosor por 117 mm de largo.

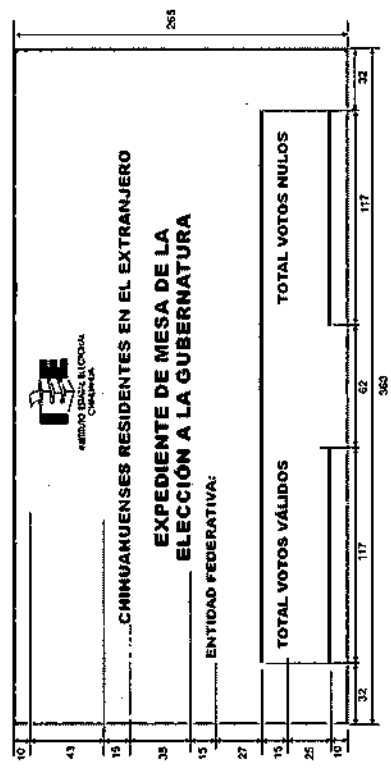

**Nota:** En caso de realizar simulacros, las cajas paquete deberán presentar impresa sobre la cara superior el texto de **SIMULACRO** inclinado a 25°  
Fuente: Arial bold de 100 puntos (negritillas)



**Caras laterales: Emblema del IEECHIH.**  
**Dimensiones: 67 mm de largo x 37 mm de alto.**

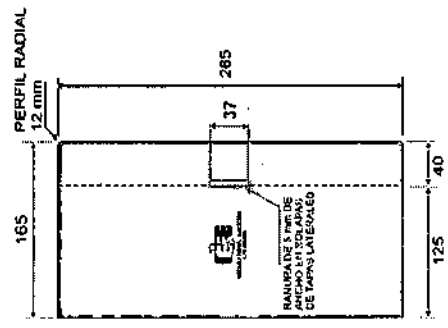

DESCRIPCIÓN DEL PRODUCTO:	MATERIAL DE FABRICACIÓN:	ELABORO:
IMPRESIONES EN CARAS	Impresión en flexografía	EFREN ENRIQUEZ FLORES
DIMENSIONES:	Una línea color negro	REVISÓ:
Las indicadas en los gráficos		SAÚL OCTAVIO RICO GALINDO
ACOTACIONES:	NORMAS: NMX-EE-074-1980	APROBÓ:
milímetros	NOM-050-SCFI-2004	SAÚL OCTAVIO RICO GALINDO
ESCALA: Sin escala	NOM-030-SCFI-2005	EQUIPO: Sujadoras
		Impresoras
		PROCESO: Sujado/Impresión

 <p>INSTITUTO ESTATAL ELECTORAL DE CHIHUAHUA ESPECIFICACIONES TÉCNICAS DEL PRODUCTO CAJA PAQUETE ELECTORAL VOTOMEX</p>	CAMBIOS	
	REVISIÓN	RESPONSABLE
	1	FECHA
	2	

El asa y contra asa deberán estar colocadas en las cajas paquete en la posición indicada

**Dimensiones generales del Asa**

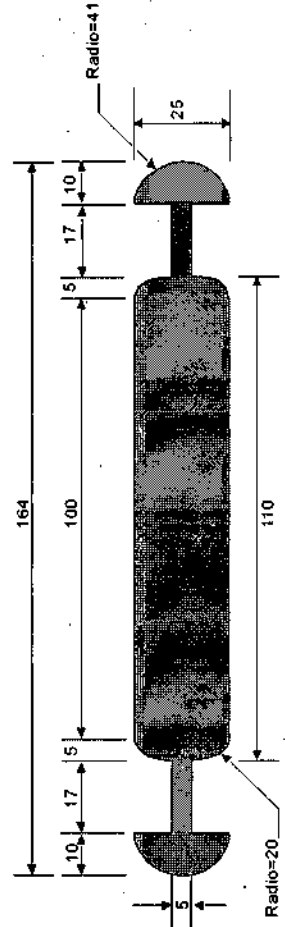

**Dimensiones generales de la Contra Asa**

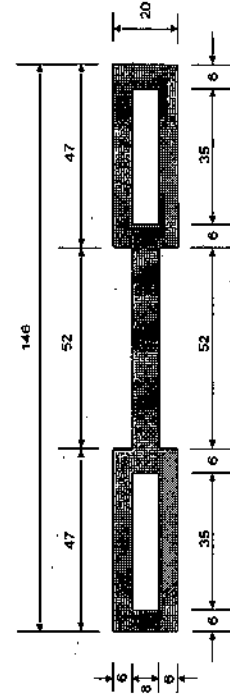

ASTM D638-14

DESCRIPCIÓN DEL PRODUCTO:	ASA Y CONTRA ASA	
MATERIAL DE FABRICACION:	Polietileno baja densidad	
DIMENSIONES:	Largo: 164 mm	Indice de fluidez 2.0 g/10 min (±25%)
	Ancho: 25 mm	Resistencia a tracción a 20°C 150kg/cm2
	Espesor: 4 mm	Módulo de Young 1.6 kg/cm2
ACOTACIONES:	ESCALA:	NORMAS:
milímetros	Sin escala	NMX-E-232-CNCP-2014
		ASTM-D 256-05a
		ASTM D638-14
ELABORO:	EFREN ENRIQUEZ FLORES	Color negro pantone process Black C
REVISO:	SAUL OCTAVIO RICO GALINDO	Antiestático 0.05% en peso (+2%)
APROBO:	SAUL OCTAVIO RICO GALINDO	
	SAUL OCTAVIO RICO GALINDO	
	PROCESO:	EQUIPO:
	Inyección	Maq.inyec
		100 l de cierre

 <p>INSTITUTO ESTATAL ELECTORAL DE CHIHUAHUA ESPECIFICACIONES TÉCNICAS DEL PRODUCTO CAJA PAQUETE ELECTORAL VOTOMEX</p>	CAMBIOS	
	REVISIÓN	RESPONSABLE
	1	FECHA
	2	

Se deberán entregar en un paquete de 5 piezas, empaçadas en bolsa de plástico selladas con cinta canela.

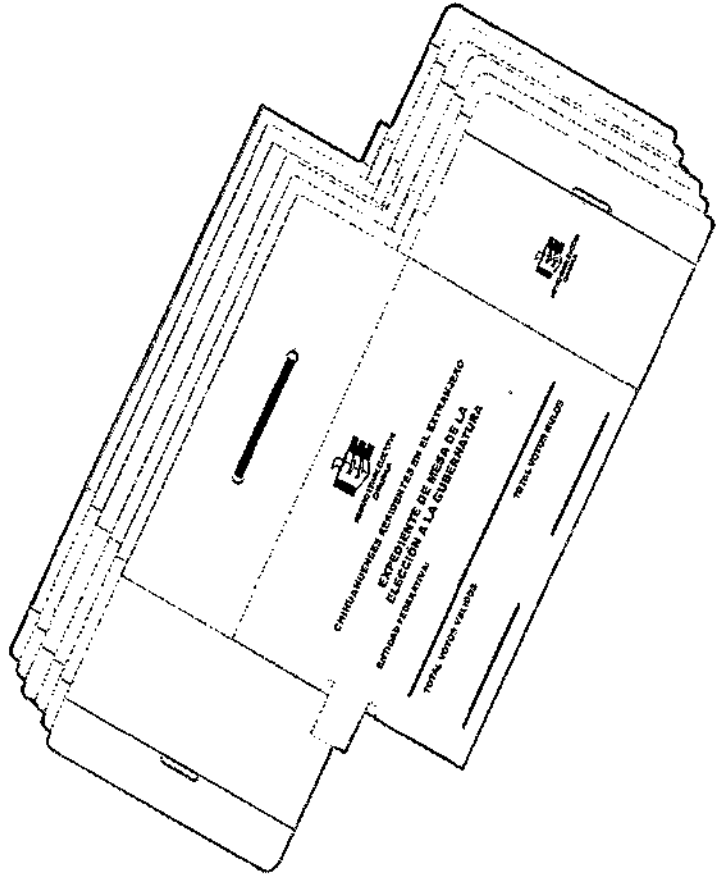

DESCRIPCIÓN DEL PRODUCTO:	Empaque:	ELABORÓ:
EMPAQUE	Bolsa de plástico de polietileno transparente	EFREN ENRIQUEZ FLORES
DIMENSIONES:	Calibre 300	REVISÓ:
	Sellada la bolsa con cinta canela	SAÚL OCTAVIO RICO GALINDO
ACOTACIONES:	NORMAS:	APROBÓ:
milímetros	Sin escala	SAÚL OCTAVIO RICO GALINDO
	PROCESO:	EQUIPO: